**[fr] Notice d'installation pour cuisinières gaz
à 3 ou 4 foyers gaz2**

**[es] Instrucciones de instalación para cocinas
de pie de gas con 3 ó 4 fogones9**

**[pt] Instruções de instalação para fogões de
instalação livre a gás com 3 ou 4 zonas
de cozinhar a gás16**

QUELECUISINTERE.COM



9000621585

Table des matières

Éléments importants 2
 Modification du type de gaz 3
 Contrôlé d'étanchéité et de fonctionnement 7

Vérifiez la combustion sûre 7
 Caractéristiques techniques - Gaz 8

Éléments importants

La modification de votre appareil en vue d'utiliser un autre type de gaz doit être effectuée par un spécialiste agréé pour par le service SAV conformément à la présente notice d'installation.

Nous n'assumons aucune responsabilité quant aux dommages et dysfonctionnements résultant d'erreurs de raccordement et de réglage.

Toutes les données de raccordement de votre appareil sont inscrites sur la plaquette signalétique à l'arrière de l'appareil.

Respectez les symboles inscrits sur la plaquette. Si le symbole de votre pays n'y figure pas, appliquez les consignes techniques valides pour votre pays.

Avant toute intervention, renseignez-vous sur le type de gaz et la pression de gaz de votre réseau local d'alimentation en gaz.

Respecter toujours les directives et recommandations locales et nationales.

Inscrivez le numéro de produit (N° E), le numéro de fabrication (FD), les réglages usines pour le type de gaz / la pression de gaz et éventuellement le type de gaz modifié dans le tableau ci-dessous.

Les modifications réalisées sur l'appareil et le type de raccordement sont déterminants pour le fonctionnement correct et sûr de l'appareil.

N° E	N° FD
Service après-vente ☎	
Type de gaz / Pression de gaz	
Données sur la plaquette signalétique	
Type de gaz / Pression de gaz	
Données sur la plaquette signalétique	

Après l'installation, assurez-vous que tous les réglages ont été effectués conformément aux instructions.

Choix du côté du raccord de gaz

Le raccord de gaz peut se trouver du côté gauche ou du côté droit. Si nécessaire, il est possible de changer les côtés des raccords.

Fermez la conduite de gaz principale.

Après un remplacement du raccord de gaz, obturez le raccord fileté (ouv. 22) de l'ancien raccord de gaz un bouchon (ouv. 24) et un joint. Effectuez ensuite un test d'étanchéité, voir le chapitre "Test de l'étanchéité".

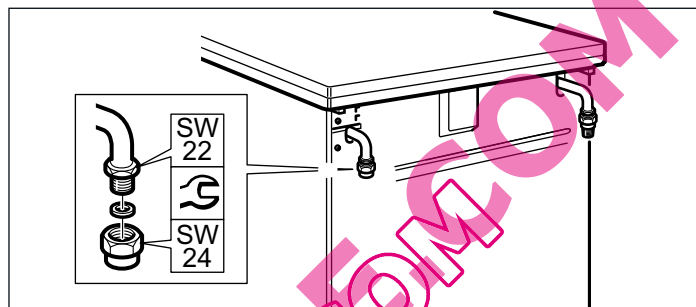

Raccords autorisés

La présente notice d'installation n'est valide que si l'appareil est monté dans un pays dont le symbole est indiqué sur la plaquette signalétique.

Si ce n'est pas le cas, appliquez toutes les directives locales et nationales en cours de validité relatives à l'installation, au montage et au raccordement. Ces conditions sont nécessaires à une installation correcte.

⚠ Raccordement au gaz !

Ne raccordez jamais directement la sortie de l'appareil au tuyau de gaz. Utilisez toujours l'une des trois pièces de raccord fournies.

Types de raccord

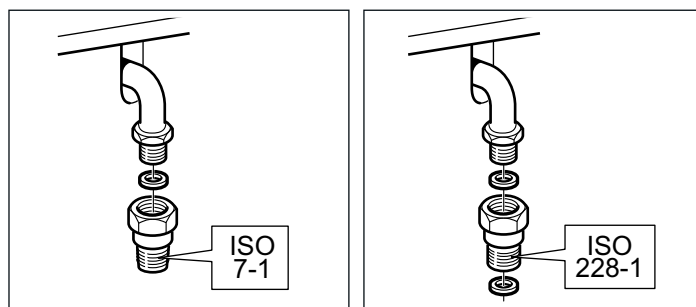

Pays

	ISO 7-1	ISO 228-1
DA Danemark	x	
EE Estonie	x	
ES Espagne	x	x
FR France		x
GB Grande-Bretagne (UK)	x	
LT Lituanie	x	
LV Lettonie	x	
NL Pays-Bas	x	
PT Portugal	x	x

Modification du type de gaz

Pour modifier le type de gaz

- Remplacez le raccord de gaz
- Remplacez les injecteurs de brûleur
- Remplacez les buses de double flux au niveau des robinets de brûleur ou fermez-les jusqu'en butée
- Remplacez les injecteurs de brûleur du four et du gril, le cas échéant

Les valeurs de diamètres sont inscrites sur les injecteurs. Des informations sur le type de gaz adapté et les buses à gaz sont fournies au chapitre "Caractéristiques techniques - Gaz".

Après la modification

- Contrôlez l'étanchéité, voir le chapitre "Test de l'étanchéité".
- Contrôlez les propriétés de brûlage de la flamme, voir le chapitre "Stabilité de la flamme".

Attention !

- Après la modification, retirez impérativement de son enveloppe l'autocollant indiquant le type de gaz et collez-le sur la plaquette sur le tableau existant.
- Indiquez le nouveau type de gaz réglé et la nouvelle pression de gaz dans le tableau. Consultez le chapitre "Éléments importants" et "Informations importantes".

Pièces pour le changement de gaz

Les pièces nécessaires sont illustrées ci-dessous.

Le diamètre correct d'injecteur est indiqué dans le tableau "Caractéristiques techniques - Gaz".

Utilisez toujours un joint neuf.

Les pièces de raccord de gaz peuvent être différentes en fonction du type de gaz et des spécifications des pays.

Buse bypass

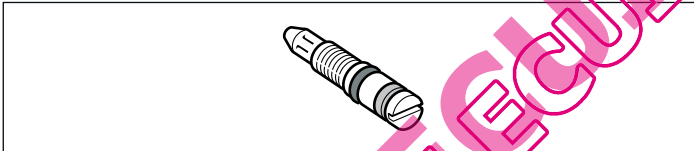

Injecteur de brûleur



Joint

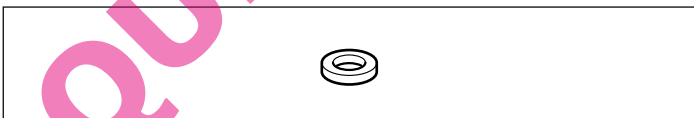

Pièce de raccord de gaz naturel ISO 7-1 (NG: G20, G25)

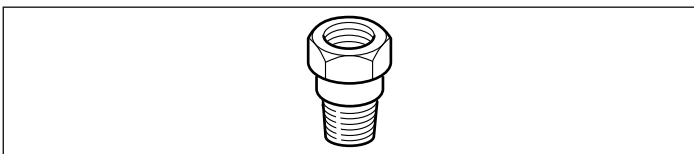

Pièce de raccord de gaz naturel ISO 228-1 (NG: G20, G25)

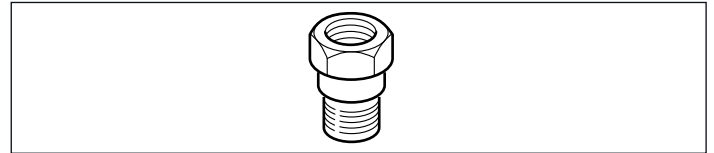

Pièce de raccord de gaz liquide (GPL: G30, G31)

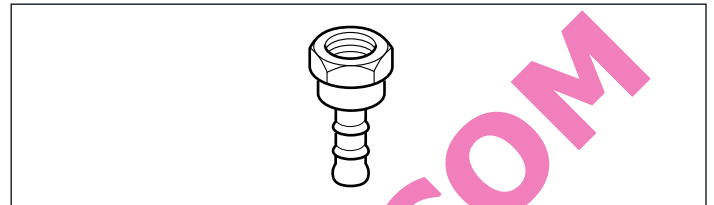

Filetage de raccord

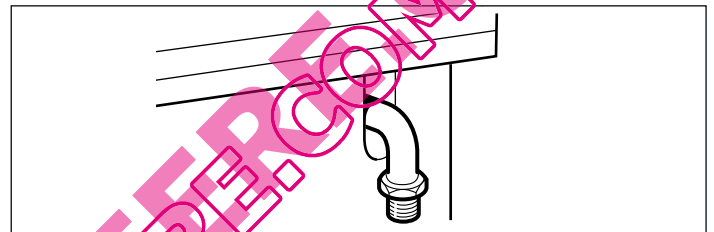

Bouchons (pièce d'obturation)

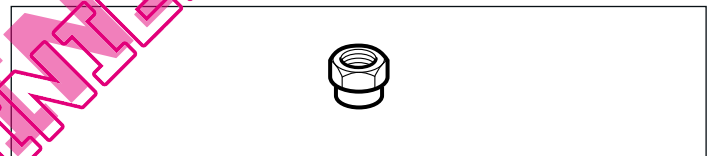

Raccord de gaz naturel (NG)

Dans le cas du gaz naturel (NG), le raccord de gaz se fait par un tuyau ou un flexible de sécurité, doté à chaque extrémité d'un raccord fileté.

Raccord conforme à ISO 228-1

1. Insérez le nouveau joint dans la pièce de raccord. Le joint doit être positionné correctement.
2. Amenez la pièce de raccord (ouv. 24) sur le raccord de gaz (ouv. 22).
3. Fixez le tuyau ou le flexible de sécurité avec le raccord fileté (ouv. 24) et un joint neuf sur la pièce de raccord. Bien serrer.
4. Réalisez le test d'étanchéité, voir le chapitre "Test de l'étanchéité".
Ouvrir le dispositif de coupure pour le raccordement au gaz.

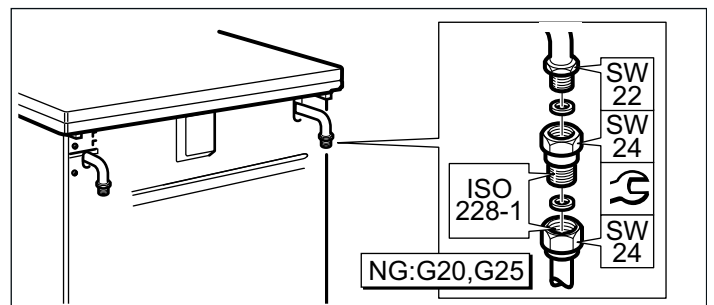

Raccord conforme à ISO 7-1

1. Insérez le nouveau joint dans la pièce de raccord. Le joint doit être positionné correctement.
2. Amenez la pièce de raccord (ouv. 24) sur le raccord de gaz (ouv. 22).

- Fixez le raccord fileté (ouv. 24) du tuyau ou du flexible de sécurité à la pièce de raccord avec un matériau joint adapté. Bien serrer.
- Réalisez le test d'étanchéité, voir le chapitre "Test de l'étanchéité". Ouvrir le dispositif de coupure pour le raccordement au gaz.

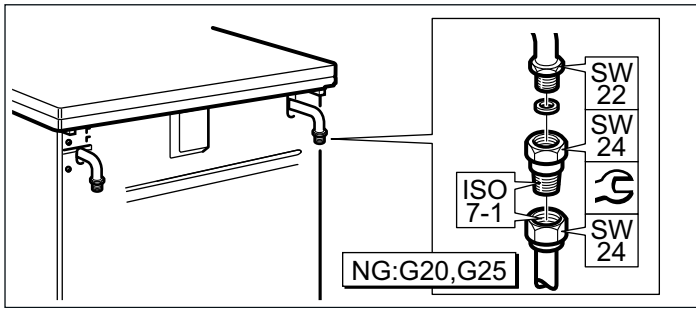

Raccord de gaz liquide (GPL)

Dans le cas du gaz liquide (GPL), le raccordement du gaz doit être assuré avec un flexible de gaz ou un tuyau fixe.

Important en cas d'utilisation d'un flexible de gaz :

- Utilisez un flexible de sécurité ou un flexible en plastique d'un diamètre de 8 ou 10 mm.
- Il doit être fixé avec un dispositif de raccordement agréé (par ex. collier) au raccord de gaz.
- Il doit être court et parfaitement étanche. La longueur de flexible doit être de 1,5 m maximum. Respectez les recommandations actuelles.

Remarque : Il doit être remplacé chaque année.

Attention !

Respectez les recommandations spécifiques à votre pays.

- Insérez le nouveau joint dans la pièce de raccord. Le joint doit être positionné correctement.
- Vissez la pièce de raccord (ouv. 24) sur le raccord de gaz (ouv. 22).

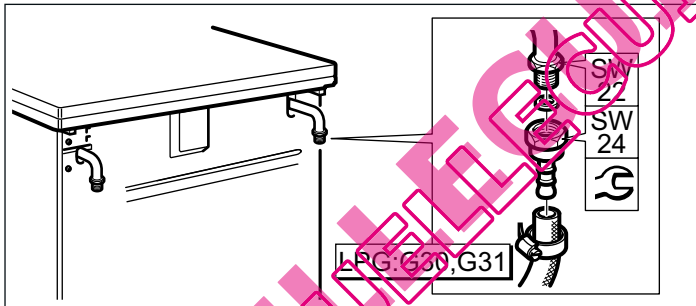

- Mettez en place le flexible de sécurité et bien fixez-le à l'aide d'un raccord fileté ou d'un collier adapté.
- Réalisez le test d'étanchéité, voir le chapitre "Test de l'étanchéité". Ouvrir le dispositif de coupure pour le raccordement au gaz.

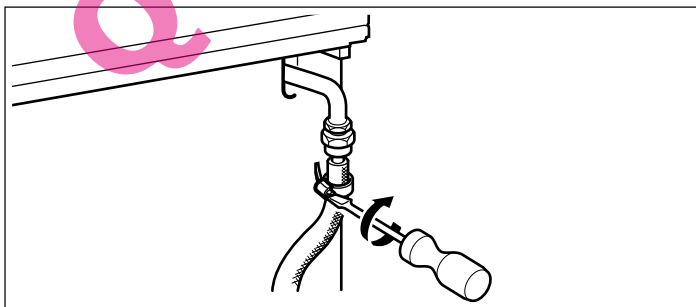

Remplacement des injecteurs de brûleur

- Réglez toutes les manettes au bandeau de commande sur **Arrêt**.

- Fermez le dispositif de coupure pour le raccordement au gaz.
- Déposez la grille support et les différentes pièces de brûleur.
- Déposez l'injecteur de brûleur avec la clé à douille d'ouverture 7.

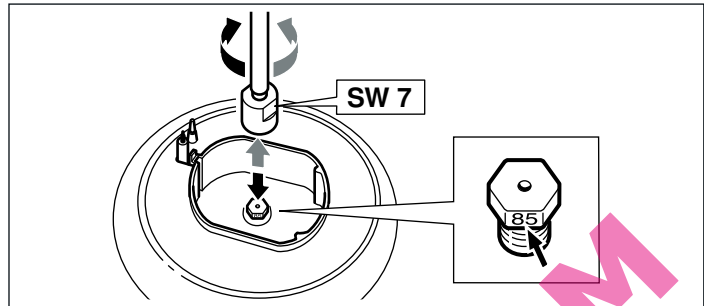

- Cherchez l'injecteur de brûleur dans le tableau, voir le chapitre "Caractéristiques techniques - Gaz". Vissez les nouveaux injecteurs dans les brûleurs de gaz adaptés des tables de cuisson.

Après le remplacement, contrôlez l'étanchéité, voir le chapitre "Test de l'étanchéité".

Régler les buses bypass ou les remplacer

Les buses bypass permettent de régler la petite flamme des brûleurs.

Préparatifs

Fermez le dispositif de coupure pour le raccordement au gaz.

⚠ Risque de choc électrique !

Séparez l'appareil du secteur.

- Réglez toutes les manettes au bandeau de commande sur **Arrêt**.
- Tenez les manettes individuellement aux points de contact vers le bandeau de commande. Tirez-les vers l'avant et retirez-les prudemment.

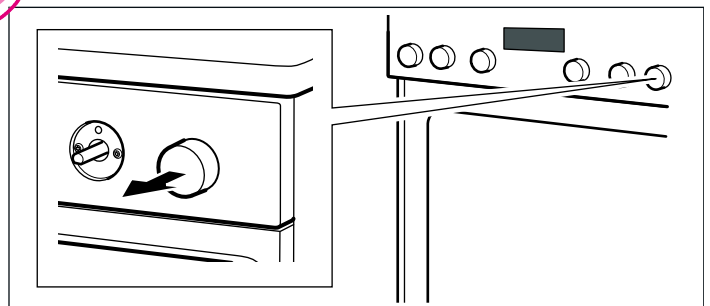

Lors de la première modification de l'appareil de gaz naturel à gaz liquide

Si l'appareil était réglé, lors de sa livraison, pour du gaz naturel (NG : G20, G25) et a été modifié pour du gaz liquide (GPL : G30, G31), les buses bypass des foyers doivent être réglées.

Déposer le bandeau de commande :

- Ouvrez le couvercle et retirez-le par le haut. Veillez à ne pas perdre les charnières.

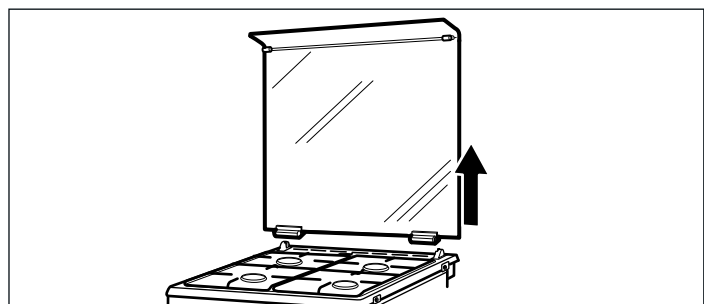

2. Dévissez les deux vis (T20) sur le côté gauche et droit de la table de cuisson.

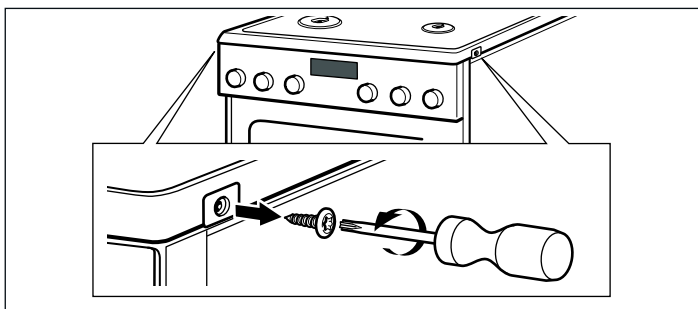

3. Enlevez prudemment le recouvrement en matière plastique à l'avant. Dévissez les vis situées en dessous (T20).

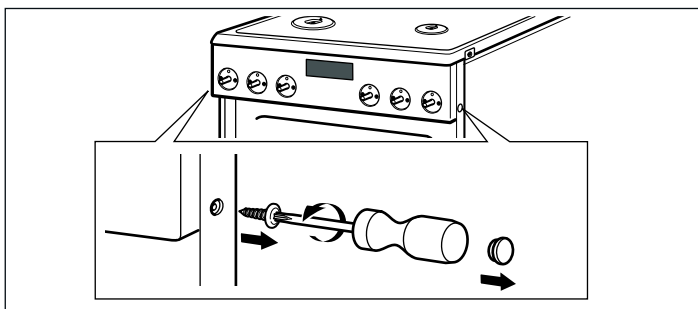

4. Décrochez le chariot sortant. Enlevez les deux vis (M4) situées dans les orifices respectifs sur le bandeau de commande. Enlevez ensuite les deux vis pour le sélecteur des fonctions.

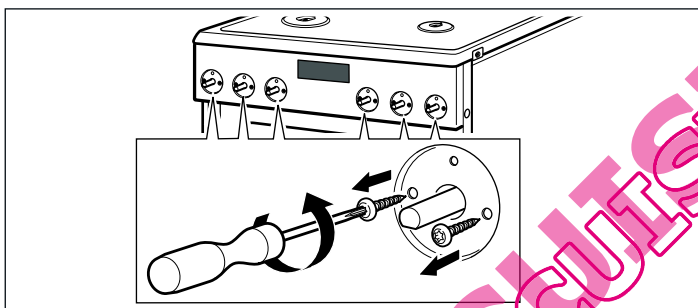

5. Tenez le cache avec les deux mains et retirez-le lentement vers le haut. Sortez-le des pattes de fixation et enlevez-le prudemment. Attention ! Ne pas endommager le câble. Les liaisons ne doivent pas se détacher.

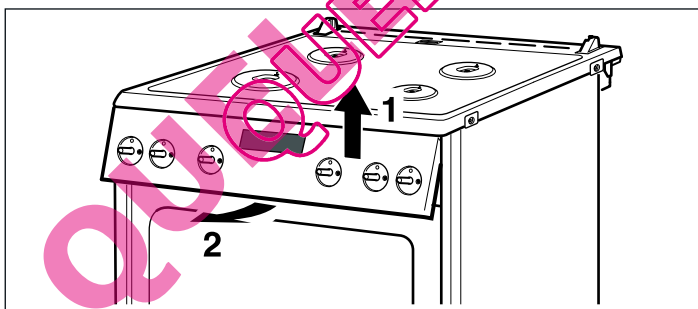

6. Laissez pendre le bandeau sur le côté

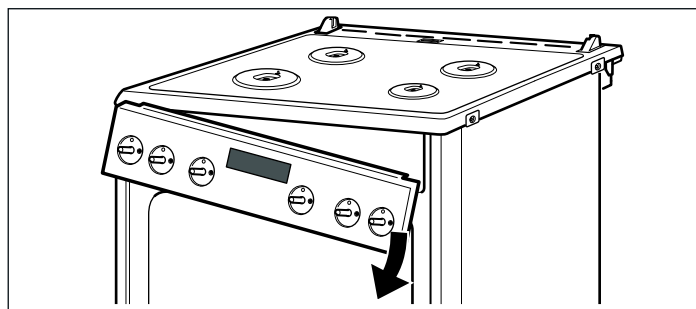

7. Dévissez les supports du bandeau de commande. Selon le modèle d'appareil (3 ou 4 foyers gaz) le support gauche (L) est différent.

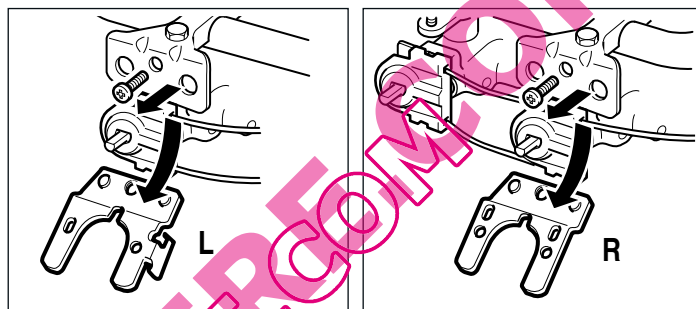

8. Enlevez les trois ou quatre interrupteurs d'allumage (selon le modèle d'appareil).

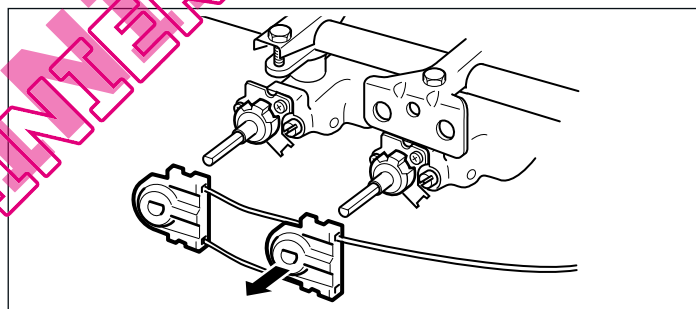

Avec un tournevis (n° 2) plat, serrez les buses sur le côté jusqu'en butée.

Pour le remontage du bandeau de commande, consultez le chapitre " Remontage du bandeau de commande ".

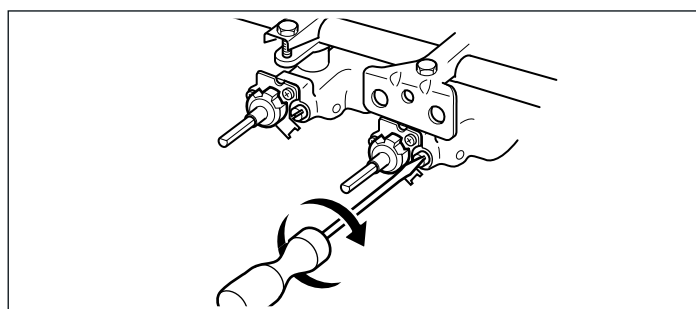

Modification de gaz liquide à gaz naturel et inversement

Si l'appareil doit être modifié de gaz liquide (GPL : G30, G31) à gaz naturel (NG : G20, G25), ou bien de gaz naturel à gaz liquide.

Toutes les buses bypass de l'appareil doivent être changées.

Vérifiez le raccord de gaz comme décrit dans le chapitre " Raccord pour gaz liquide ".

Déposez le bandeau de commande :

1. Ouvrez le couvercle et retirez-le par le haut. Veillez à ne pas perdre les charnières.

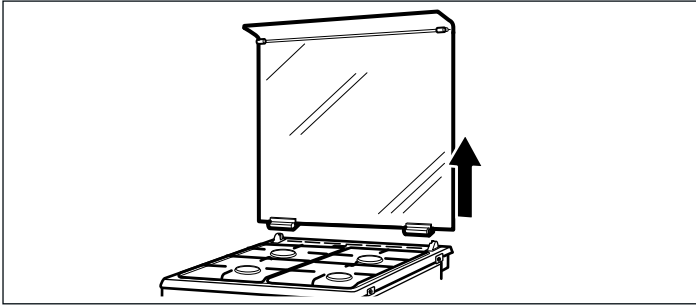

2. Dévissez les deux vis (T20) sur le côté gauche et droit de la table de cuisson.

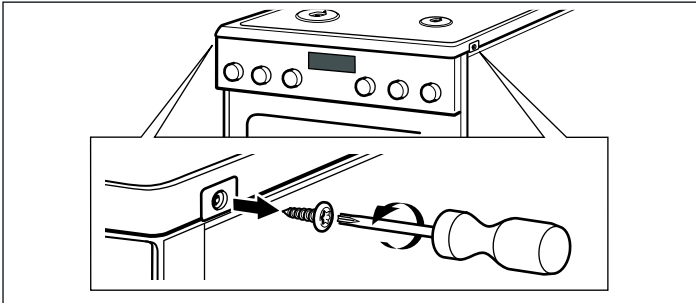

3. Enlevez prudemment le recouvrement en matière plastique à l'avant. Dévissez les vis situées en dessous (T20).

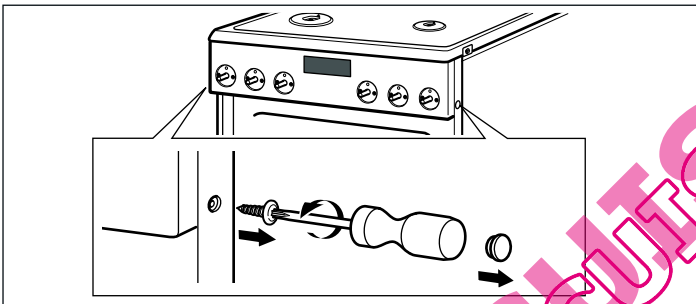

4. Décrochez le chariot sortant. Enlevez les deux vis (M4) dans les orifices 1 et 3 de droite sur le bandeau de commande. Enlevez ensuite les deux vis pour le sélecteur des fonctions.

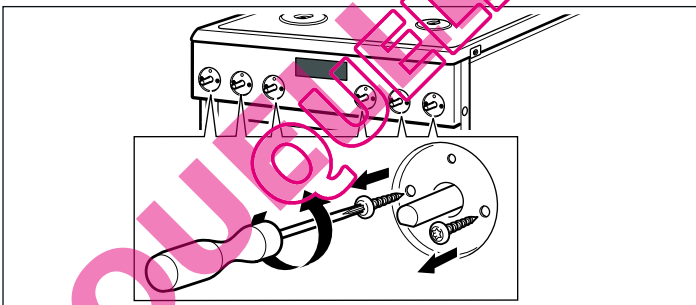

5. Tenez le cache avec les deux mains et retirez-le lentement vers le haut. Sortez-le des pattes de fixation et enlevez-le prudemment. Attention ! Ne pas endommager le câble. Les liaisons ne doivent pas se détacher.

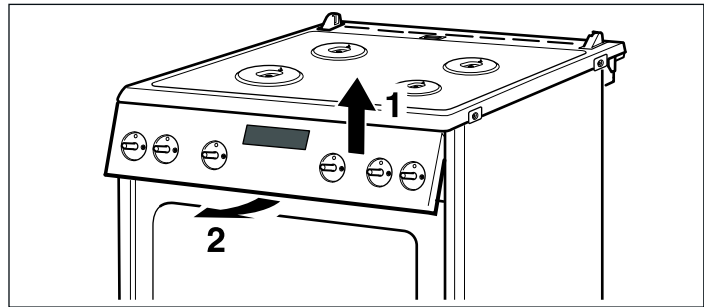

6. Laissez pendre le bandeau sur le côté

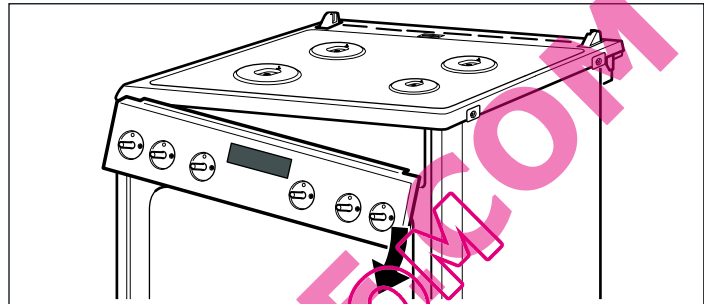

Changer les buses bypass

1. Dévissez les supports du bandeau de commande. Selon le modèle d'appareil (3 ou 4 foyers gaz) le support gauche (L) est différent.

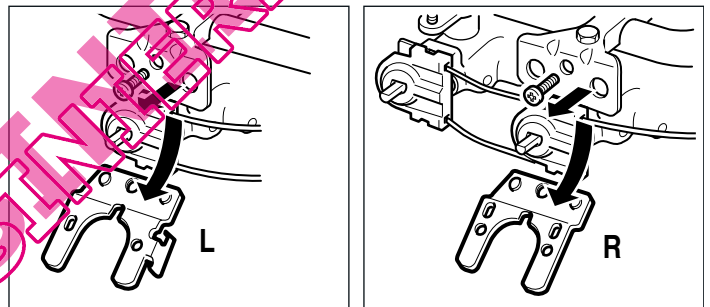

2. Enlevez les trois interrupteurs d'allumage.

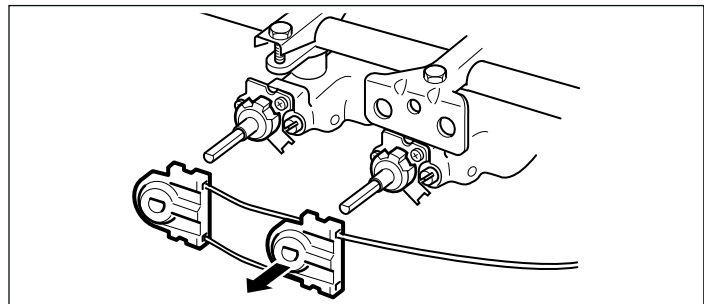

3. Dévissez les buses bypass avec un tournevis (n° 2) à pointe droite et retirez-les prudemment à l'aide d'une pince à épiler.

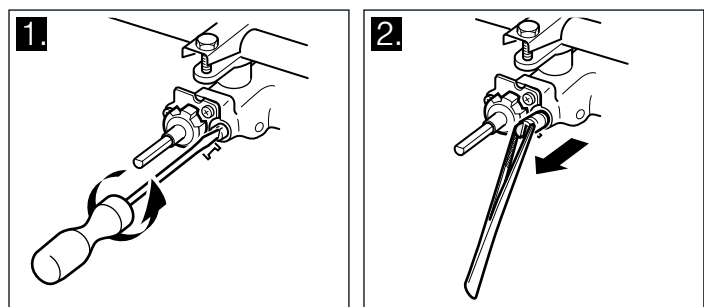

4. Choisir les nouvelles buses bypass appropriées dans le tableau "Caractéristiques techniques - Gaz".
5. Vérifiez les joints. Utilisez uniquement des buses bypass avec des joints en parfait état.

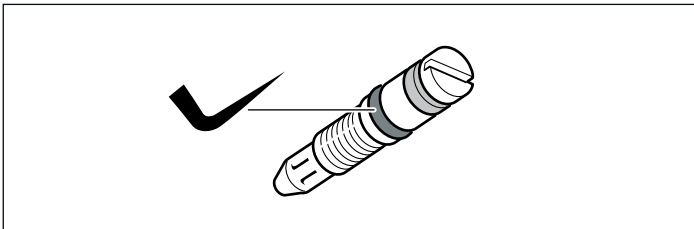

6. Mettez en place les buses bypass neuves et serrez-les à fond. Vérifiez que toutes les buses bypass sont fixées sur les bons robinets ou bien couronnes correctes.
7. Procédez à un test de l'étanchéité. Voir le chapitre " *Test de l'étanchéité* ".
8. Refixez les interrupteurs d'allumage et les supports du bandeau de commande.

Remontage du bandeau de commande :

L'assemblage se fait dans l'ordre inverse du démontage.

1. Tenir le cache avec les deux mains et le mettre en place prudemment. Attention ! N'endommagez pas le câble, ne coupez pas les liaisons. Déplacez-le légèrement vers le bas et insérez-le dans les pattes de fixation.
2. Revissez les deux vis pour le sélecteur des fonctions.
3. Introduire les deux vis (T20) (M4) dans les orifices 1 et 3 de droite.
4. A l'avant, vissez les vis (T20) situées à droite et à gauche. Remontez le recouvrement en matière synthétique.
5. Vissez les deux vis (T20) à droite et à gauche à l'avant de la table de cuisson.
6. Le cas échéant, remontez le couvercle.
7. Raccrochez le chariot sortant ou la porte abattante.

Après le réglage ou le remplacement des buses bypass

1. Remettre prudemment les manettes en place.
2. Vérifiez la stabilité de la flamme des brûleurs. Voir le chapitre " *Combustion sûre* ".
3. Vérifiez si l'appareil fonctionne de manière irréprochable.

Contrôle d'étanchéité et de fonctionnement

⚠ Risque d'explosion !

Veillez à ce qu'il ne se produise aucune étincelle. N'utilisez pas de flamme ou de feu nu.

Contrôlez l'étanchéité avec une mousse adaptée.

En cas de fuite de gaz

Fermez le dispositif de coupure.

Aérez suffisamment la pièce.

Contrôlez de nouveau les liaisons de gaz et d'injecteurs.

Recommencez le contrôle d'étanchéité.

Le contrôle d'étanchéité doit être réalisé par deux personnes de la manière suivante.

Contrôle de la liaison de gaz

1. Ouvrir le dispositif de coupure pour le raccordement au gaz.

2. Couvrez le pourtour du raccord avec de la mousse.

Si la mousse se dissout ou que du gaz ressort, voir le chapitre " *En cas de fuite de gaz* ".

Contrôlez également l'étanchéité du côté fermé par un bouchon.

Contrôle des injecteurs de brûleur

1. Ouvrir le dispositif de coupure pour le raccordement au gaz. Contrôlez l'étanchéité de chaque injecteur.

2. Pour cela, fermez avec le doigt l'ouverture de l'injecteur de brûleur ou obturez-le avec précaution avec un système spécial.

3. Couvrez le pourtour de l'injecteur avec de la mousse.

4. Appuyez sur la manette et tournez-la dans le sens inverse des aiguilles d'une montre. Le gaz est ainsi amené.

Si la mousse se dissout ou que du gaz ressort, voir le chapitre " *En cas de fuite de gaz* ".

Contrôle des buses bypass

1. Ouvrir le dispositif de coupure pour le raccordement au gaz. Contrôlez l'étanchéité de chaque buse bypass.

2. Pour cela, fermez avec le doigt l'ouverture de l'injecteur de brûleur et obturez-la avec précaution avec un système spécial.

3. Couvrez le pourtour de la buse bypass de chaque brûleur avec de la mousse.

4. Enfoncez l'arbre du robinet ou de la manette et tournez dans le sens inverse des aiguilles d'une montre. Le gaz est ainsi amené.

Si la mousse se dissout ou que du gaz ressort, voir le chapitre " *En cas de fuite de gaz* ".

Vérifiez la combustion sûre

Après une modification à un autre type de gaz il faut vérifier la stabilité de la flamme et le dégagement de fumée pour chaque foyer.

En cas de problèmes, vous devez comparer les valeurs des injecteurs avec les valeurs indiquées dans le tableau.

Modèles avec système de sécurité des brûleurs

1. Allumez le foyer à gaz.

2. Réglez la manette sur petite flamme.

Le système de sécurité de la flamme doit rester en marche pendant 1 minute env. en position "petite flamme".

3. Contrôlez la stabilité de la flamme à grande et petite flamme. La flamme doit brûler uniformément et rester stable.

4. Commutez rapidement la manette entre grande et petite flamme. Répétez cette opération plusieurs fois. La flamme ne doit pas vaciller ni s'éteindre.

Caractéristiques techniques - Gaz

Les différents types de gaz et leurs valeurs ont été répertoriés.

Valeurs des injecteurs de brûleur économique

	G20	G20	G25	G25	G30	G30	GZ35	G25.1	GZ41	GZ50	GPB
Pression de gaz (mbar)	20	25	20	25	28-30	50	13	25	20	20	36
Injecteur (mm)	0,72	0,68	0,77	0,72	0,50	0,43	1,06	0,72	0,86	0,80	0,50
Buse bypass (mm)	0,50	0,50	0,50	0,50	0,30	0,30	0,67	0,50	0,55	0,50	0,30
Puissance d'entrée max. (kW)	1	1	1	1	1	1	1	1	1	1	1
Puissance d'entrée min. (kW)	≤0,55	≤0,55	≤0,55	≤0,55	≤0,55	≤0,55	≤0,55	≤0,55	≤0,55	≤0,55	≤0,55
Flux de gaz à 15°C et 1013 mbar m³/h	0,095	0,11	0,111	0,111	-	-	0,139	0,111	0,120	0,1	-
Flux de gaz à 15°C et 1013 mbar g/h	-	-	-	-	73	73	-	-	-	-	74

Valeurs des injecteurs de brûleur normal

	G20	G20	G25	G25	G30	G30	GZ35	G25.1	GZ41	GZ50	GPB
Pression de gaz (mbar)	20	25	20	25	28-30	50	13	25	20	20	36
Injecteur (mm)	0,97	0,91	1	0,94	0,65	0,58	1,31	0,94	1,09	1,05	0,65
Buse bypass (mm)	0,58	0,58	0,58	0,58	0,38	0,38	0,75	0,58	0,67	0,58	0,38
Puissance d'entrée max. (kW)	1,75	1,75	1,75	1,75	1,75	1,75	1,75	1,75	1,75	1,75	1,75
Puissance d'entrée min. (kW)	≤0,9	≤0,9	≤0,9	≤0,9	≤0,9	≤0,9	≤0,9	≤0,9	≤0,9	≤0,9	≤0,9
Flux de gaz à 15°C et 1013 mbar m³/h	0,167	0,193	0,194	0,194	-	-	0,243	0,194	0,211	0,175	-
Flux de gaz à 15°C et 1013 mbar g/h	-	-	-	-	127	127	-	-	-	-	129

Valeurs d'injecteurs pour le brûleur de Wok (option)

	G20	G20	G25	G25	G30	G30	GZ35	G25.1	GZ41	GZ50	GPB
Pression de gaz (mbar)	20	25	20	25	28-30	50	13	25	20	20	36
Injecteur (mm)	1,35	1,20	1,45	1,40	0,96	0,75	2,20	1,40	1,57	1,35	0,96
Buse bypass (mm)	0,88	0,88	0,88	0,88	0,55	0,55	BLIND	0,88	0,88	0,88	0,55
Puissance d'entrée max. (kW)	3,6	3,6	3,6	3,6	3,6	3,6	3,6	3,6	3,5	3,6	3,6
Puissance d'entrée min. (kW)	≤1,7	≤1,7	≤1,7	≤1,7	≤1,7	≤1,7	≤1,7	≤1,7	≤1,7	≤1,7	≤1,7
Flux de gaz à 15°C et 1013 mbar m³/h	0,342	0,398	0,398	0,398	-	-	0,501	0,398	0,422	0,360	-
Flux de gaz à 15°C et 1013 mbar g/h	-	-	-	-	261	261	-	-	-	-	266

Valeurs d'injecteurs pour le brûleur de forte puissance (option)

	G20	G20	G25	G25	G30	G30	GZ35	G25.1	GZ41	GZ50	GPB
Pression de gaz (mbar)	20	25	20	25	28-30	50	13	25	20	20	36
Injecteur (mm)	1,16	1,10	1,34	1,21	0,85	0,75	1,48	1,21	1,35	1,10	0,76
Buse bypass (mm)	0,75	0,75	0,75	0,75	0,46	0,46	0,86	0,75	0,75	0,75	0,46
Puissance d'entrée max. (kW)	3	3	3	3	3	3	2,7	3	2,7	2,7	2,7
Puissance d'entrée min. (kW)	≤1,3	≤1,3	≤1,3	≤1,3	≤1,3	≤1,3	≤1,3	≤1,3	≤1,3	≤1,3	≤1,3
Flux de gaz à 15°C et 1013 mbar m³/h	0,285	0,331	0,332	0,332	-	-	0,376	0,332	0,326	0,270	-
Flux de gaz à 15°C et 1013 mbar g/h	-	-	-	-	218	218	-	-	-	-	200

Índice

Consideraciones previas	9	Comprobación del comportamiento seguro de combustión	14
Cambio del tipo de gas	10	Datos técnicos - Gas	15
Examen de estanqueidad y funcional.....	14		

Consideraciones previas

El cambio de la configuración del aparato para adecuarlo a otro tipo de gas debe realizarlo un técnico especialista autorizado o el Servicio de Asistencia Técnica de acuerdo con estas instrucciones de instalación.

No respondemos por posibles daños y averías que se produzcan como consecuencia de un fallo de conexión o instalación.

Los datos para la conexión del aparato se encuentra en la etiqueta de características en la parte posterior del aparato.

Observar los símbolos indicados en la etiqueta de características. Si no aparece el símbolo del país correspondiente, proceder conforme a las prescripciones técnicas válidas para el país en cuestión.

Solicitar a la red de suministro de gas local la información necesaria sobre tipo y presión de gas antes de proceder a la instalación.

Cumplir siempre las directivas y normas locales y nacionales.

Escribir

el número de producto (E-Nr.),

el número de fabricación (FD),

los ajustes de fábrica para tipo y presión de gas, y el tipo de gas al que haya podido cambiarse en la tabla de abajo.

Los cambios realizados en el aparato y el tipo de conexión son determinantes para un funcionamiento correcto y seguro del aparato.

N.º de producto.	N.º de fabricación.
Servicio de Asistencia Técnica ☎	
Tipo de gas / Presión del gas	
Indicaciones en la etiqueta de características	
Tipo de gas / Presión del gas	
Indicaciones en la etiqueta de características	

Tras la instalación, verificar que todos los ajustes se han realizado de forma reglamentaria.

Decidir el lado de colocación de la toma de gas

La toma de gas puede colocarse en el lado izquierdo o derecho. En caso necesario, puede cambiarse posteriormente.

Cerrar la tubería principal de gas.

Después de cambiar la toma de gas, deberá taparse la unión roscada (SW22) de la toma de gas antigua con un tapón obturador (SW24) y una junta. A continuación, comprobar la estanqueidad; consultar el capítulo "Examen de estanqueidad".

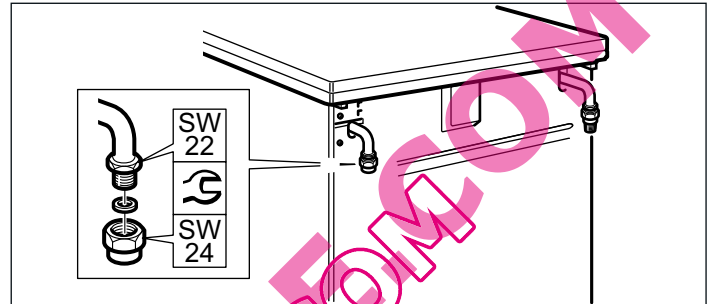

Conexiones permitidas

Estas instrucciones de instalación son válidas únicamente si el aparato va a montarse en un país cuyo símbolo figure en la etiqueta de características.

Si no es el caso, se seguirán todas las normas locales y nacionales válidas relativas a la instalación, el montaje y la conexión. Solo de este modo queda asegurada una instalación correcta.

⚠ ¡Toma de gas!

No conectar nunca la salida del aparato directamente a la tubería del gas. Utilizar siempre una de las tres piezas de conexión suministradas.

Tipos de conexión

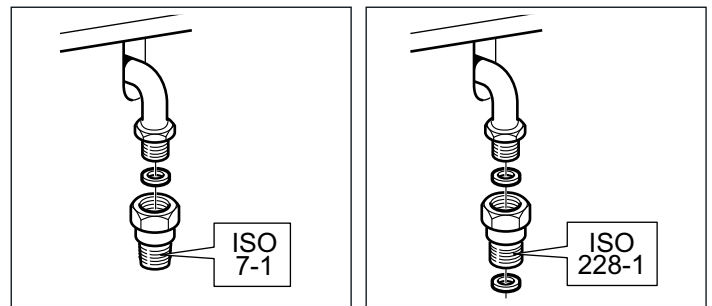

País

		ISO 7-1	ISO 228-1
DA	Dinamarca	x	
EE	Estonia	x	
ES	España	x	x
FR	Francia		x
GB	Reino Unido (UK)	x	
LT	Lituania	x	
LV	Letonia	x	
NL	Países Bajos	x	
PT	Portugal	x	x

Cambio del tipo de gas

Para cambiar el tipo de gas

- sustituir la pieza de la toma de gas
- sustituir los inyectores de los quemadores
- sustituir las boquillas de derivación de las espitas de los quemadores o cerrarlas hasta el tope
- sustituir los inyectores de los quemadores para el horno y el grill (si existen)

En los inyectores se indican los diámetros con los valores correspondientes. En el capítulo "Datos técnicos - Gas" se ofrece información sobre el tipo de gas y los inyectores adecuados.

Tras el cambio,

- comprobar la estanqueidad; consultar el capítulo "Examen de estanqueidad".
- comprobar las propiedades de combustión de la llama; consultar el capítulo "Comportamiento de combustión uniforme".

¡Atención!

- Una vez realizado el cambio, sacar del sobre la etiqueta que indica el tipo de gas y colocarla en la placa de características por encima de la tabla.
- Escribir el tipo y la presión del gas nuevo en la tabla. Obsérvense los capítulos "Consideraciones previas" e "Información importante".

Piezas para el cambio de gas

Las figuras siguientes representan las piezas necesarias.

En la tabla "Datos técnicos - Gas" se indican los diámetros de inyector correctos.

Utilizar siempre una junta nueva.

Las piezas de la toma de gas pueden diferenciarse según el tipo de gas y las normas del país

Boquilla de derivación

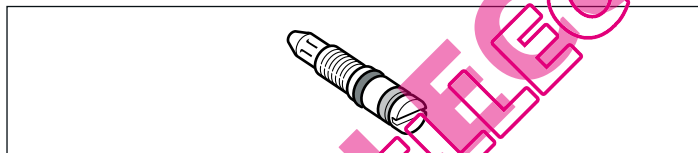

Inyector del quemador



Junta

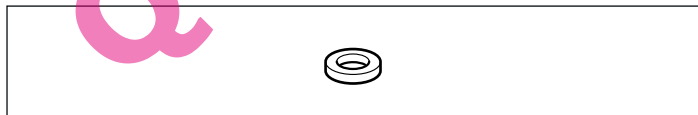

Pieza de conexión para gas natural ISO 7-1 (NG: G20, G25)

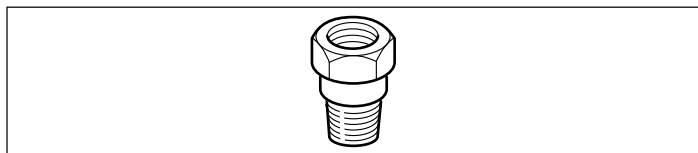

Pieza de conexión para gas natural ISO 228-1 (NG: G20, G25)

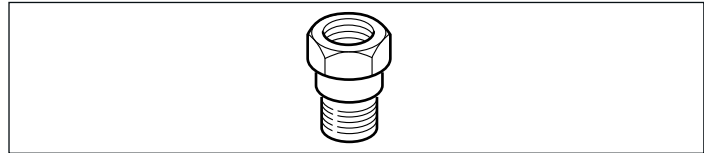

Pieza de conexión para gas licuado de petróleo (LPG: G30, G31)

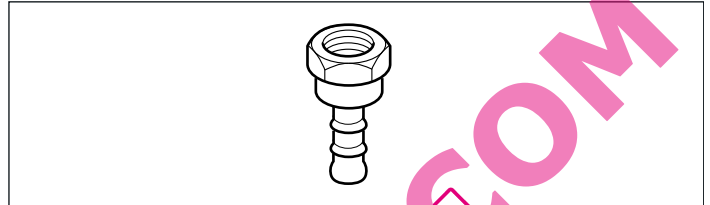

Rosca de empalme

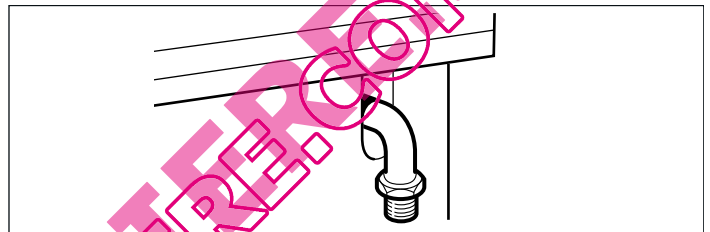

Tapón obturador (cierre)

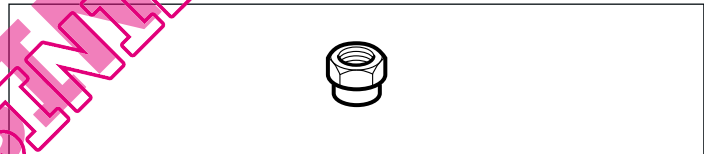

Toma de gas natural (NG)

La conexión para gas natural (NG) se realiza con una tubería de gas o un tubo flexible de seguridad con una conexión roscada en ambos extremos.

Conexión conforme a ISO 228-1

1. Colocar la junta nueva en la pieza de conexión. La junta debe estar colocada correctamente.
2. Poner la pieza de conexión (SW24) en la toma de gas (SW22).
3. Fijar la tubería de gas o el tubo flexible de seguridad con la conexión roscada (SW24) y una junta nueva a la pieza de conexión. Apretar bien.
4. Comprobar la estanqueidad; consultar el capítulo "Examen de estanqueidad". Abrir el obturador de la toma de gas.

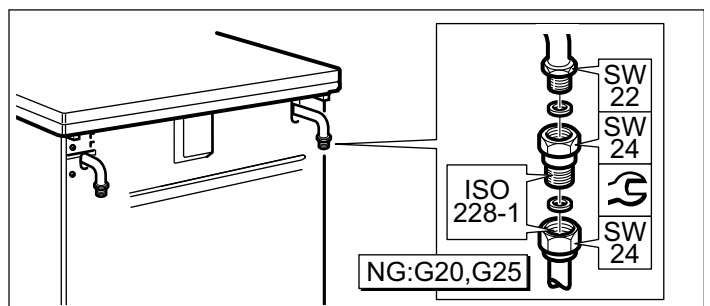

Conexión conforme a ISO 7-1

1. Colocar la junta nueva en la pieza de conexión. La junta debe estar colocada correctamente.

2. Poner la pieza de conexión (SW24) en la toma de gas (SW22).
3. Fijar la conexión roscada (SW24) de la tubería de gas o tubo flexible de seguridad a la pieza de conexión con material de sellado apropiado. Apretar bien.
4. Comprobar la estanqueidad; consultar el capítulo "Examen de estanqueidad". Abrir el obturador de la toma de gas.

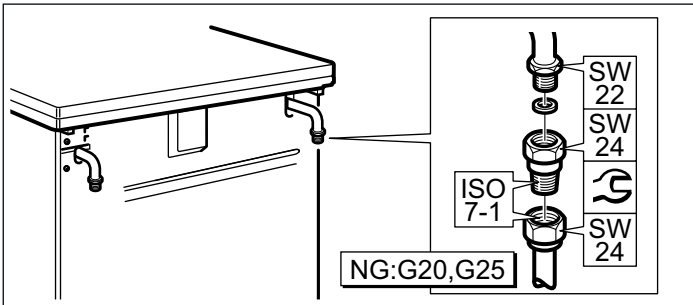

Toma de gas licuado de petróleo (LPG)

Si se emplea gas licuado de petróleo (LPG), la conexión deberá realizarse por medio de un tubo flexible de gas o una tubería fija.

Importante para el uso de un tubo flexible de gas:

- Se utilizará un tubo flexible de seguridad o un tubo de plástico con un diámetro de 8 o 10 mm.
- Debe fijarse a la toma de gas con un dispositivo de conexión permitido (p. ej. una abrazadera para tubos).
- Debe ser corto y completamente estanco. La longitud máx. del tubo será de 1,5 m. Se observarán las normas actuales.

Nota: Debe renovarse una vez al año.

¡Atención!

Observar las normas aplicables en cada país.

1. Colocar la junta nueva en la pieza de conexión. La junta debe estar colocada correctamente.
2. Enroscar la pieza de conexión (SW24) en la toma de gas (SW22).

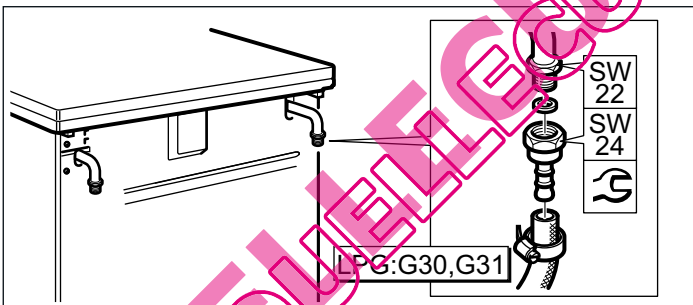

3. Colocar el tubo de gas de seguridad y apretar bien con la conexión roscada o una abrazadera apropiada.
4. Comprobar la estanqueidad; consultar el capítulo "Examen de estanqueidad". Abrir el obturador de la toma de gas.

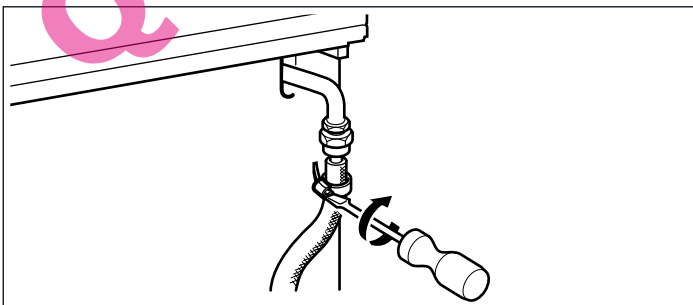

Sustitución de los inyectores de los quemadores

1. Poner todos los mandos giratorios del panel de mando en posición de **apagado**.
2. Cerrar el obturador de la toma de gas.
3. Retirar la parrilla y desmontar cada pieza de los quemadores de gas.
4. Desmontar los inyectores de los quemadores con una llave de vaso SW7.

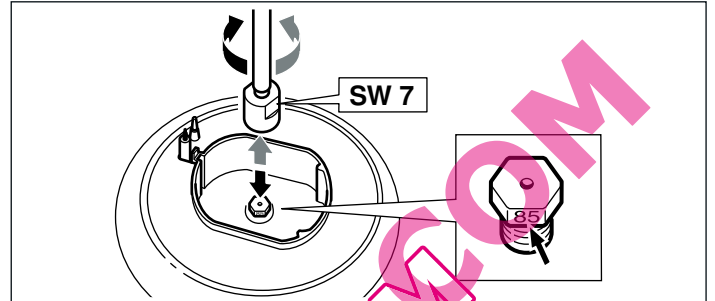

5. Seleccionar los inyectores de quemador de la tabla; consultar el capítulo "Datos técnicos - Gas". Atornillar los nuevos inyectores en los quemadores de gas correspondientes de las placas de cocción.

Tras la sustitución, comprobar la estanqueidad; consultar el capítulo "Examen de estanqueidad".

Ajustar o cambiar las boquillas de derivación

El fuego de los quemadores se ajusta por medio de las boquillas de derivación.

Preparación

Cerrar el obturador de la toma de gas.

⚠ ¡Peligro de descarga eléctrica!

Desconectar el aparato de la red eléctrica.

1. Poner todos los mandos giratorios del panel de mando en posición de **apagado**.
2. Fijar individualmente los mandos giratorios por los puntos de contacto a la pantalla de mando. Tirar suavemente hacia delante y extraer con cuidado.

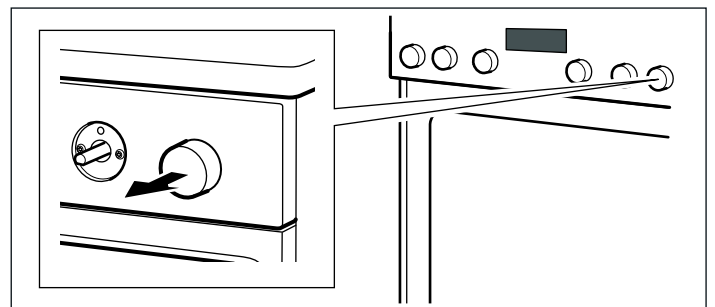

En el primer cambio de gas natural a gas licuado de petróleo

En caso de que, en el momento de la entrega, el aparato esté ajustado para gas natural (NG: G20, G25) y deba cambiarse antes de nada a gas licuado de petróleo (LPG: G30, G31), deberán ajustarse las boquillas de derivación de los fogones de gas.

Desmontar la pantalla de mando:

1. Abrir la tapa y sacarla tirando hacia arriba.
¡No perder las bisagras!

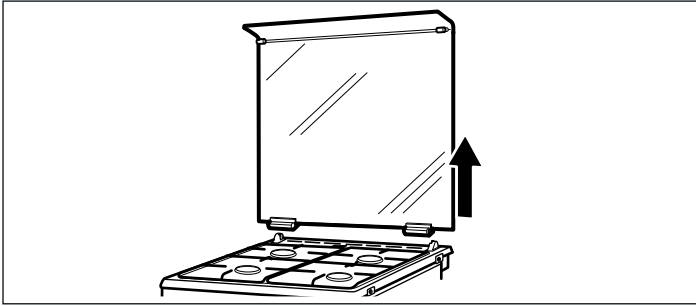

2. Desenroscar los dos tornillos (T20) que hay a ambos lados de la placa de cocción.

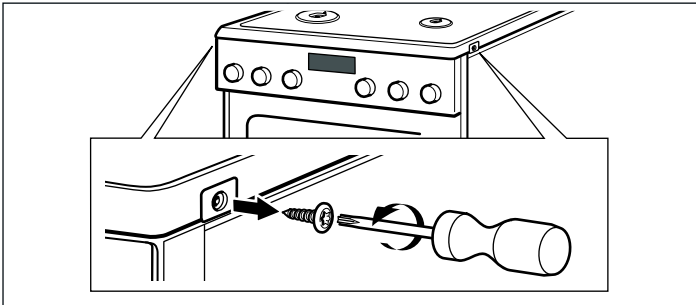

3. Retirar la tapa de plástico delantera con cuidado. Desenroscar los tornillos que hay debajo (T20).

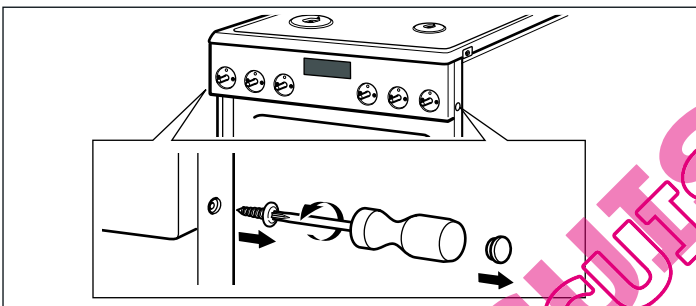

4. Desenganchar el carro móvil del horno. Retirar los dos tornillos (M4) de los orificios correspondientes de la pantalla de mando. A continuación sacar los dos tornillos del mando de funciones.

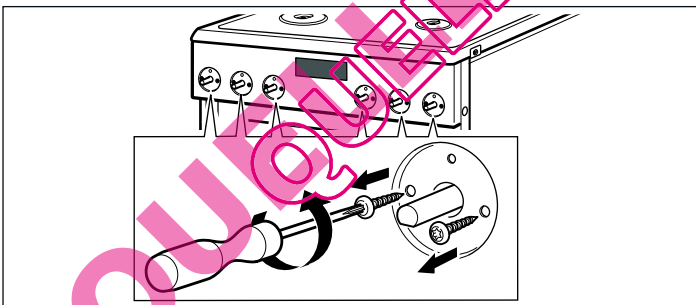

5. Sujetar la pantalla con las dos manos y tirar de ella lentamente hacia arriba. Desprenderla de las grapas de sujeción y extraerla con cuidado. ¡Atención! No dañar el cable. Las uniones no deben soltarse.

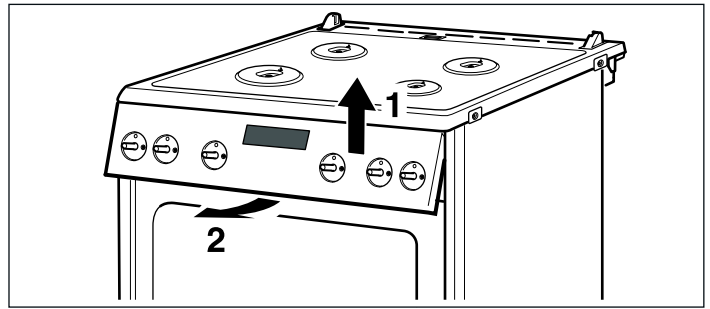

6. Dejar colgando la pantalla por un lado

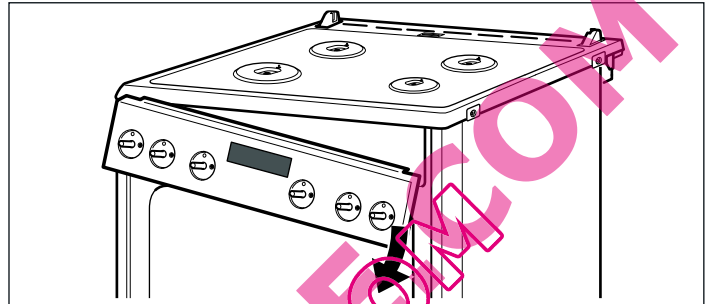

7. Desatornillar los soportes de la pantalla de mando. El soporte izquierdo (L) varía según el tipo de aparato (3 ó 4 fogones de gas).

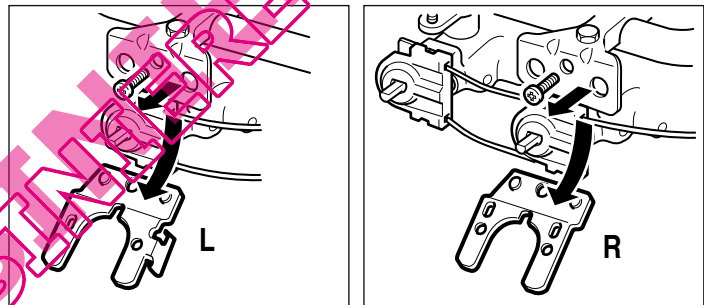

8. Extraer los tres o cuatro interruptores de encendido (según el tipo de aparato).

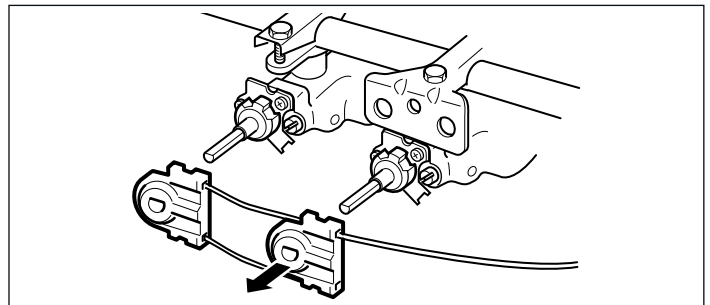

Con un destornillador (n.º 2) de cabeza plana, apretar por los lados las boquillas hasta el tope.

En el capítulo "Volver a montar la pantalla de mando" se ofrece información sobre cómo volver a montar ésta.

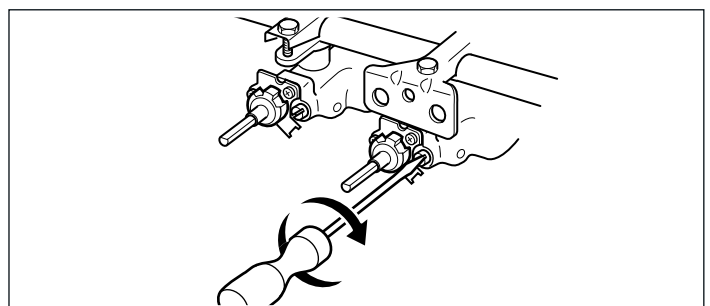

Cambio de gas licuado de petróleo a gas natural y viceversa

Si es necesario cambiar la configuración del aparato de gas licuado de petróleo (LPG: G30, G31) a gas natural (NG: G20, G25) o de gas natural a gas licuado de petróleo.

Deben cambiarse todas las boquillas de derivación del aparato.

Inspeccionar la toma de gas como se describe en el capítulo "Toma de gas licuado de petróleo".

Desmontar la pantalla de mando:

1. Abrir la tapa y sacarla tirando hacia arriba.
¡No perder las bisagras!

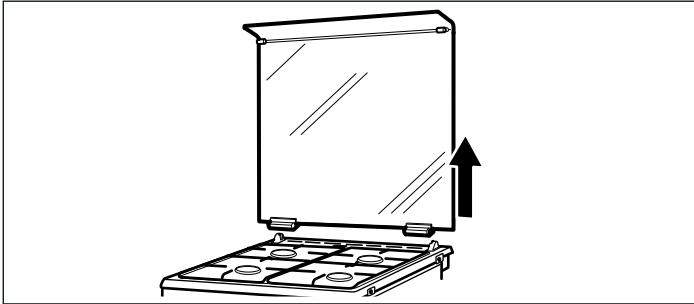

2. Desenroscar los dos tornillos (T20) que hay a ambos lados de la placa de cocción.

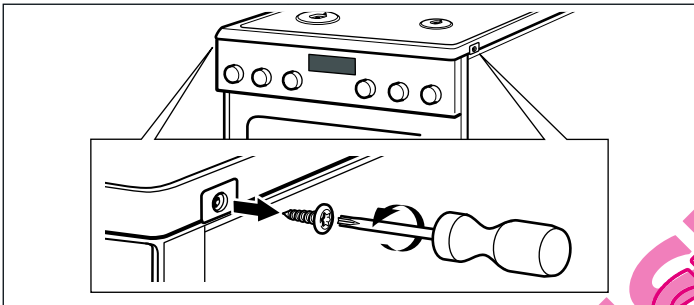

3. Retirar la tapa de plástico delantera con cuidado. Desenroscar los tornillos que hay debajo (T20).

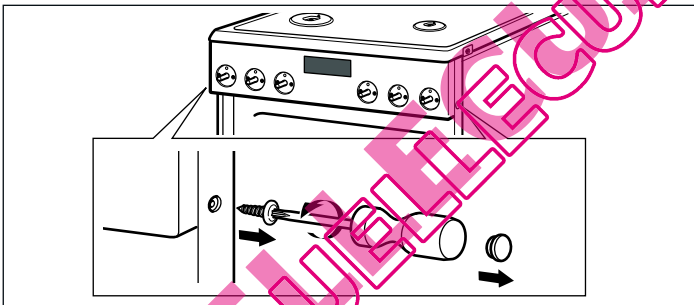

4. Desenganchar el carro móvil del horno. Retirar los dos tornillos (M4) de los orificios 1 y 3 de la derecha de la pantalla de mando. A continuación, sacar los dos tornillos del mando de funciones

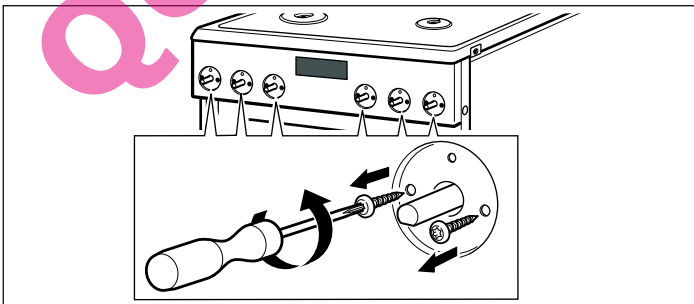

5. Sujetar la pantalla con las dos manos y tirar de ella lentamente hacia arriba. Desprenderla de las grapas de sujeción y extraerla con cuidado. ¡Atención! No dañar el cable. Las uniones no deben soltarse

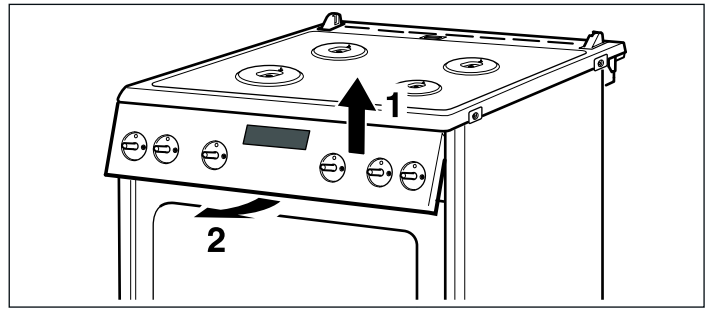

6. Dejar colgando la pantalla por un lado

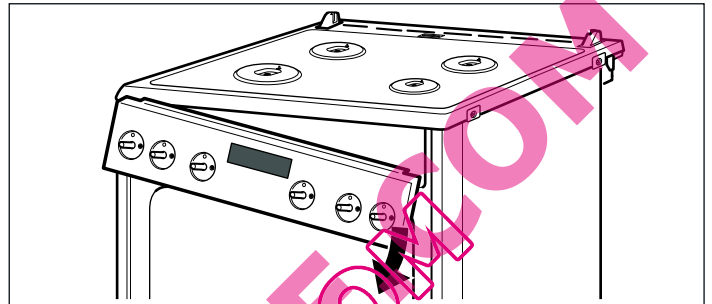

Cambiar las boquillas de derivación:

1. Desatornillar los soportes de la pantalla de mando. El soporte izquierdo (L) varía según el tipo de aparato (3 ó 4 fogones de gas).

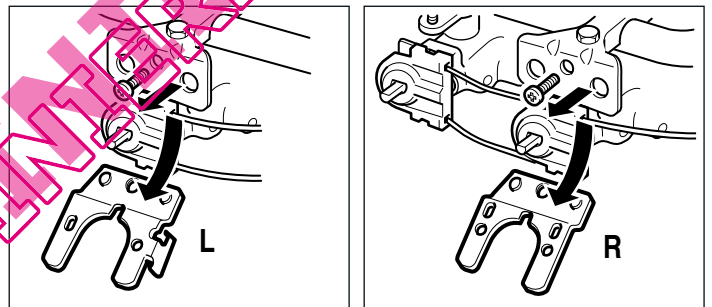

2. Extraer los tres interruptores de encendido.

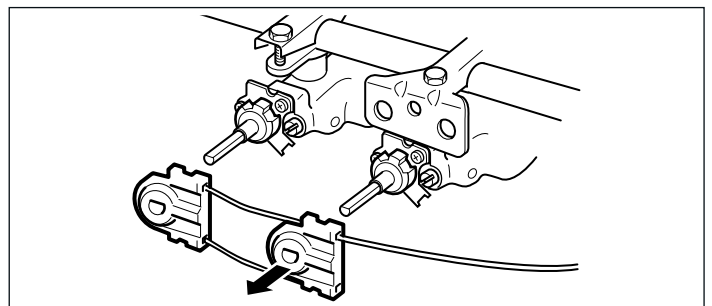

3. Aflojar las boquillas de derivación con un destornillador (n.º 2) de punta recta y sacarlas cuidadosamente con una pinza.

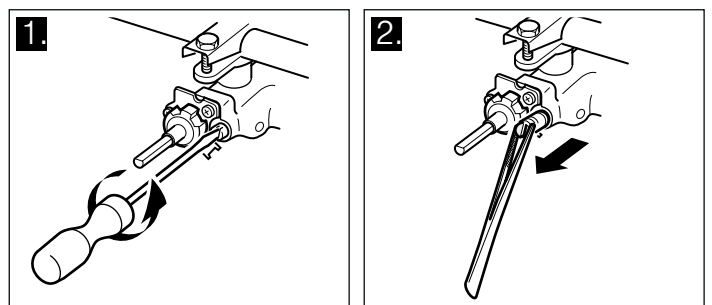

4. Buscar las nuevas boquillas de derivación apropiadas en la tabla "Datos técnicos - Gas".

5. Comprobar las juntas. Emplear únicamente boquillas de derivación con juntas en perfecto estado.

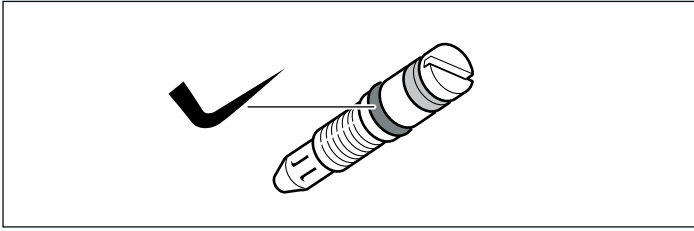

6. Colocar las nuevas boquillas de derivación y apretar bien. Comprobar que todas las boquillas de derivación están fijadas en los mandos giratorios o mandos de la zona de cocción correctos.
7. Realizar un examen de estanqueidad. Consultar el capítulo "Examen de estanqueidad".
8. Volver a fijar los interruptores de encendido y el soporte de la pantalla de mando.

Volver a montar la pantalla de mando:

Montaje en el orden inverso.

1. Sujetar la pantalla con las dos manos y colocarla con cuidado. ¡Atención! No dañar los cables ni deshacer las uniones. Mover con suavidad hacia abajo y colocar en las grapas de fijación.
2. Volver a enroscar los dos tornillos del mando de funciones.
3. Colocar los dos tornillos (T20) (M4) en los orificios 1 y 3 de la derecha.
4. Enroscar los tornillos delanteros (T20) a la derecha y la izquierda. Volver a colocar la tapa de plástico.
5. Enroscar los dos tornillos (T20) de ambos lados de la placa de cocción en la parte delantera.
6. Opcionalmente, volver a colocar la tapa.
7. Colgar el carro móvil del horno o la puerta.

Tras el ajuste o el cambio de las boquillas de derivación

1. Colocar cuidadosamente los mandos giratorios.
2. Comprobar el comportamiento de combustión de los quemadores de gas. Consultar el capítulo "Comportamiento de combustión seguro".
3. Comprobar si el aparato funciona perfectamente.

Examen de estanqueidad y funcional

⚠ ¡Peligro de explosión!

No producir chispas. No utilizar llamas o fuego abierto.

Comprobar la estanqueidad con una espuma adecuada.

Si sale gas

Cerrar el obturador.

Ventilar bien la habitación.

Comprobar nuevamente las conexiones de gas y de los inyectores. Repetir el examen de estanqueidad.

El examen de estanqueidad deben realizarlo dos personas como se describe a continuación.

Examen de la conexión de gas

1. Abrir el obturador de la toma de gas.

2. Aplicar espuma por toda la toma de gas.

Si la espuma se disuelve o si sale gas, consultar el capítulo "Si sale gas".

Comprobar la estanqueidad también en el lado cerrado con un tapón obturador.

Examen de los inyectores de los quemadores

1. Abrir el obturador de la toma de gas.

Realizar un examen de estanqueidad individual en cada inyector.

2. Para ello, tapar con el dedo u obturar con una herramienta especial la abertura del inyector del quemador con cuidado.

3. Aplicar espuma por todo el inyector.

4. Presionar el mando giratorio y girarlo en sentido contrario a las agujas del reloj. De este modo se alimenta gas.

Si la espuma se disuelve o si sale gas, consultar el capítulo "Si sale gas".

Examen de las boquillas de derivación

1. Abrir el obturador de la toma de gas.

Realizar un examen de estanqueidad individual en cada boquilla de derivación.

2. Para ello, tapar con el dedo y obturar con una herramienta especial la abertura del inyector del quemador con cuidado.

3. Aplicar espuma por toda la boquilla de derivación del quemador correspondiente.

4. Presionar el mando giratorio o mando de la zona de cocción y girar en sentido contrario al de las agujas del reloj. De este modo se alimenta gas.

Si la espuma se disuelve o si sale gas, consultar el capítulo "Si sale gas".

Comprobación del comportamiento seguro de combustión

Tras el cambio a otro tipo de gas, es necesario comprobar el comportamiento de combustión y la generación de humo de cada zona de cocción.

Si se producen problemas, los valores de las boquillas deben compararse con los valores de las tablas.

Modelos con seguro de los quemadores

1. Poner en funcionamiento un fogón de gas.

2. Situar el mando giratorio en llama pequeña.

El sistema de protección de llama debe permanecer en funcionamiento en la posición "llama pequeña" durante alrededor de un minuto.

3. Comprobar que el comportamiento de combustión es regular tanto con llama pequeña como grande. La llama ha de arder de forma homogénea y sin interrupciones.

4. Mover rápidamente el mando giratorio de llama grande a pequeña y viceversa. Repetir varias veces. La llama de gas no debe fluctuar ni apagarse.

Datos técnicos - Gas

Se ofrece una lista con distintos tipos de gas y sus valores correspondientes.

Valores del inyector del quemador auxiliar

	G20	G20	G25	G25	G30	G30	GZ35	G25.1	GZ41	GZ50	GPB
Presión del gas (mbar)	20	25	20	25	28-30	50	13	25	20	20	36
Inyector (mm)	0,72	0,68	0,77	0,72	0,50	0,43	1,06	0,72	0,86	0,80	0,50
Boquilla de derivación (mm)	0,50	0,50	0,50	0,50	0,30	0,30	0,67	0,50	0,55	0,50	0,30
Potencia de entrada máx. (kW)	1	1	1	1	1	1	1	1	1	1	1
Potencia de entrada mín. (kW)	≤0,55	≤0,55	≤0,55	≤0,55	≤0,55	≤0,55	≤0,55	≤0,55	≤0,55	≤0,55	≤0,55
Caudal de gas a 15 °C y 1013 mbar m³/h	0,095	0,11	0,111	0,111	-	-	0,139	0,111	0,120	0,1	-
Caudal de gas a 15 °C y 1013 mbar g/h	-	-	-	-	73	73	-	-	-	-	74

Valores del inyector del quemador normal

	G20	G20	G25	G25	G30	G30	GZ35	G25.1	GZ41	GZ50	GPB
Presión del gas (mbar)	20	25	20	25	28-30	50	13	25	20	20	36
Inyector (mm)	0,97	0,91	1	0,94	0,65	0,58	1,31	0,94	1,09	1,05	0,65
Boquilla de derivación (mm)	0,58	0,58	0,58	0,58	0,38	0,38	0,75	0,58	0,67	0,58	0,38
Potencia de entrada máx. (kW)	1,75	1,75	1,75	1,75	1,75	1,75	1,75	1,75	1,75	1,75	1,75
Potencia de entrada mín. (kW)	≤0,9	≤0,9	≤0,9	≤0,9	≤0,9	≤0,9	≤0,9	≤0,9	≤0,9	≤0,9	≤0,9
Caudal de gas a 15 °C y 1013 mbar m³/h	0,167	0,193	0,194	0,194	-	-	0,243	0,194	0,211	0,175	-
Caudal de gas a 15 °C y 1013 mbar g/h	-	-	-	-	127	127	-	-	-	-	129

Valores del inyector del quemador para wok (opcional)

	G20	G20	G25	G25	G30	G30	GZ35	G25.1	GZ41	GZ50	GPB
Presión del gas (mbar)	20	25	20	25	28-30	50	13	25	20	20	36
Inyector (mm)	1,35	1,20	1,45	1,40	0,96	0,75	2,20	1,40	1,57	1,35	0,96
Boquilla de derivación (mm)	0,88	0,88	0,88	0,88	0,55	0,55	CIEG A	0,88	0,88	0,88	0,55
Potencia de entrada máx. (kW)	3,6	3,6	3,6	3,6	3,6	3,6	3,6	3,6	3,5	3,6	3,6
Potencia de entrada mín. (kW)	≤1,7	≤1,7	≤1,7	≤1,7	≤1,7	≤1,7	≤1,7	≤1,7	≤1,7	≤1,7	≤1,7
Caudal de gas a 15 °C y 1013 mbar m³/h	0,342	0,398	0,398	0,398	-	-	0,501	0,398	0,422	0,360	-
Caudal de gas a 15 °C y 1013 mbar g/h	-	-	-	-	261	261	-	-	-	-	266

Valores del inyector del quemador rápido (opcional)

	G20	G20	G25	G25	G30	G30	GZ35	G25.1	GZ41	GZ50	GPB
Presión del gas (mbar)	20	25	20	25	28-30	50	13	25	20	20	36
Inyector (mm)	1,16	1,10	1,34	1,21	0,85	0,75	1,48	1,21	1,35	1,10	0,76
Boquilla de derivación (mm)	0,75	0,75	0,75	0,75	0,46	0,46	0,86	0,75	0,75	0,75	0,46
Potencia de entrada máx. (kW)	3	3	3	3	3	3	2,7	3	2,7	2,7	2,7
Potencia de entrada mín. (kW)	≤1,3	≤1,3	≤1,3	≤1,3	≤1,3	≤1,3	≤1,3	≤1,3	≤1,3	≤1,3	≤1,3
Caudal de gas a 15 °C y 1013 mbar m³/h	0,285	0,331	0,332	0,332	-	-	0,376	0,332	0,326	0,270	-
Caudal de gas a 15 °C y 1013 mbar g/h	-	-	-	-	218	218	-	-	-	-	200

Índice

O que deve ter em atenção.....	16
Conversão do tipo de gás.....	17
Teste de detecção de fugas e de funcionamento.....	21

Verificar o processo de queima seguro.....	21
Dados técnicos - Gás.....	22

O que deve ter em atenção

A conversão do seu aparelho para outro tipo de gás tem de ser efectuada por um técnico especializado ou pelo Serviço de Assistência Técnica, de acordo com as presentes instruções de instalação.

Não assumimos a responsabilidade por danos e anomalias resultantes de erros de ligação e de regulação.

Todos os dados necessários à ligação do seu aparelho encontram-se na placa de características na traseira do aparelho.

Respeite os símbolos indicados na placa de características. Caso o símbolo do seu país não esteja indicado, proceda em conformidade com as normas técnicas em vigor no seu país.

Antes de proceder à instalação, informe-se sobre o tipo e a pressão do gás da sua rede local de abastecimento de gás.

Cumpra sempre as directrizes e disposições locais e nacionais.

Registe as seguintes referências:

Número de produto (N.º E),

Número de fabrico (FD),

Definições de fábrica para o tipo/pressão do gás e o tipo de gás eventualmente adaptado, na tabela abaixo.

As alterações efectuadas no aparelho e o tipo de ligação são decisivas para o funcionamento correcto e seguro do aparelho.

N.º E	N.º FD
Serviço de Assistência Técnica	
Tipo de gás/pressão do gás	
Dados na placa de características	
Tipo de gás/pressão do gás	
Dados na placa de características	

Após a instalação, certifique-se de que todas as regulações foram efectuadas de acordo com as normas.

Escolher o lado para a ligação de gás

A ligação de gás pode ser efectuada do lado esquerdo ou do lado direito. Caso necessário, também pode voltar a trocar o lado de ligação.

Feche a canalização do gás.

Depois de substituir a ligação de gás, tem de fechar as conexões roscadas (SW22) na ligação de gás antiga com um bujão roscado (SW24) e um vedante. De seguida, tem de efectuar um teste de detecção de fugas, ver capítulo "Teste de detecção de fugas".

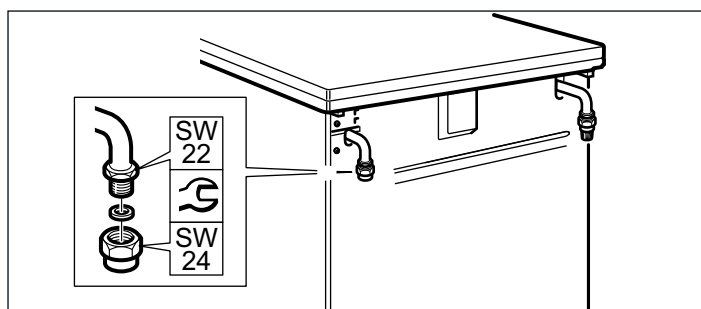

Ligações permitidas

Estas instruções de instalação apenas se aplicam se o aparelho for instalado num país cujo símbolo se encontre na placa de características.

Se não for este o caso, deverão ser seguidas todas as normas locais e nacionais actualmente em vigor relativas à instalação, montagem e ligação. Só assim pode ser garantida uma instalação correcta.

⚠ Ligação de gás!

Nunca ligue o tubo do gás directamente à saída do aparelho. Utilize sempre uma das peças de ligação fornecidas juntamente com o aparelho.

Tipos de ligações

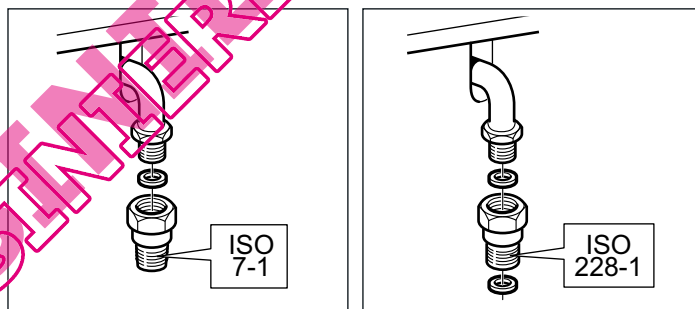

País

		ISO 7-1	ISO 228-1
DA	Dinamarca	x	
EE	Estónia	x	
ES	Espanha	x	x
FR	França		x
GB	Grã-Bretanha (UK)	x	
LT	Lituânia	x	
LV	Letónia	x	
NL	Países Baixos	x	
PT	Portugal	x	x

Conversão do tipo de gás

Para converter o tipo de gás

- substitua a peça de ligação de gás
- substitua os injectores dos queimadores
- substitua os injectores de derivação nas torneiras dos queimadores ou feche-os até ao batente
- substitua os injectores dos queimadores para o forno e o grelhador - se disponível

Os diâmetros com os respectivos valores estão indicados nos injectores. No capítulo “Dados técnicos - Gás” encontra todas as informações sobre o tipo de gás e injectores adequados.

Depois da conversão

- efectue um teste de detecção de fugas, ver capítulo “Teste de detecção de fugas”.
- verifique as características da chama dos queimadores, ver capítulo “Queima homogénea”.

Atenção!

- Depois de efectuar a conversão, retire impreterivelmente o autocolante com a indicação do tipo de gás e aponha-o na placa de características sobre a tabela existente.
- Registe o novo tipo de gás instalado e a nova pressão do gás na tabela. Tenha em atenção os capítulos “O que deve ter em atenção” e “Informações importantes”.

Peças necessárias para a conversão de gás

Em baixo estão representadas as peças necessárias.

O diâmetro correcto dos injectores é indicado na tabela “Dados técnicos - Gás”.

Utilize sempre um vedante novo.

As peças de ligação de gás podem diferir conforme o tipo de gás e as disposições nacionais.

Injector de derivação

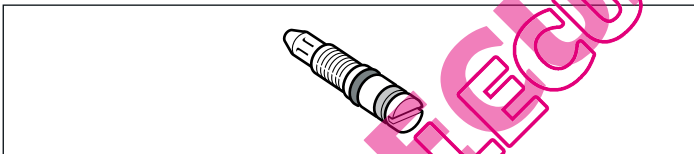

Injector dos queimadores



Vedante

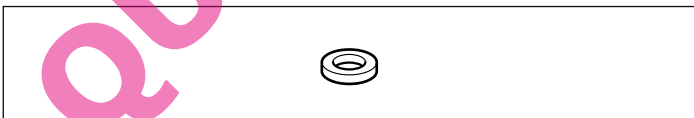

Peça de ligação para gás natural ISO 7-1 (GN: G20, G25)

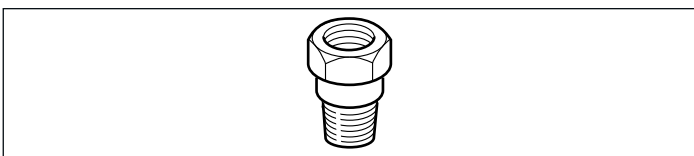

Peça de ligação para gás natural ISO 228-1 (GN: G20, G25)

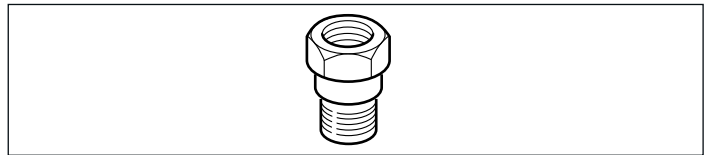

Peça de ligação para gás líquido (GPL: G30, G31)

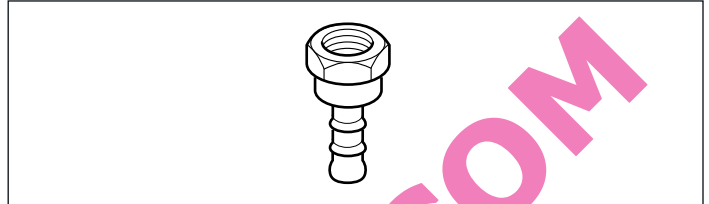

Ligação roscada

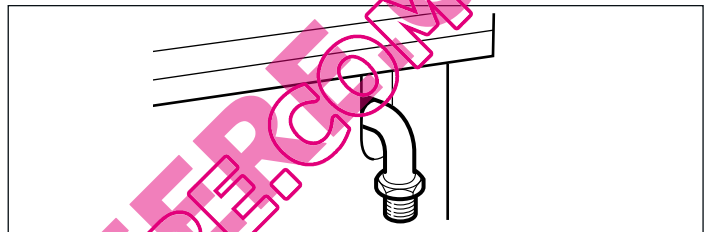

Bujão roscado

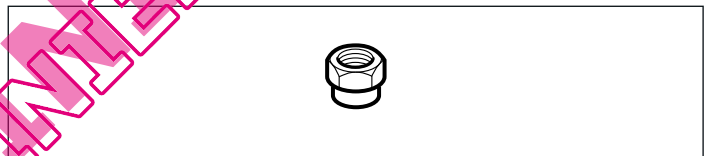

Ligação para gás natural (GN)

No caso do gás natural (GN), a ligação de gás é efectuada através de um tubo de gás ou uma mangueira de segurança, equipado em ambas as extremidades com uma ligação roscada.

Ligação de acordo com ISO 228-1

1. Coloque o novo vedante na peça de ligação. O vedante tem de ficar bem colocado.
2. Coloque a peça de ligação (SW24) na ligação de gás (SW22).
3. Fixe o tubo de gás ou a mangueira de segurança com a ligação roscada (SW24) e o outro vedante na peça de ligação. Aperte bem.
4. Efectue um teste de detecção de fugas, ver capítulo “Teste de detecção de fugas”. Abra a torneira de alimentação de gás.

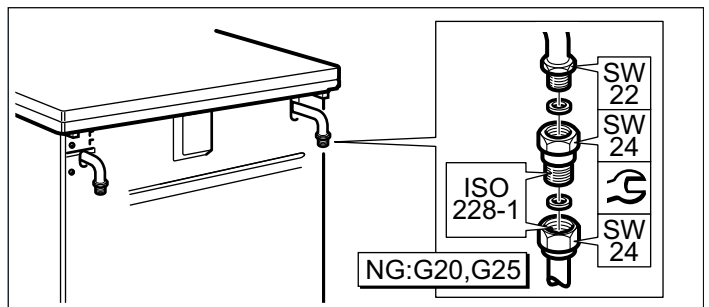

Ligação de acordo com ISO 7-1

1. Coloque o novo vedante na peça de ligação. O vedante tem de ficar bem colocado.

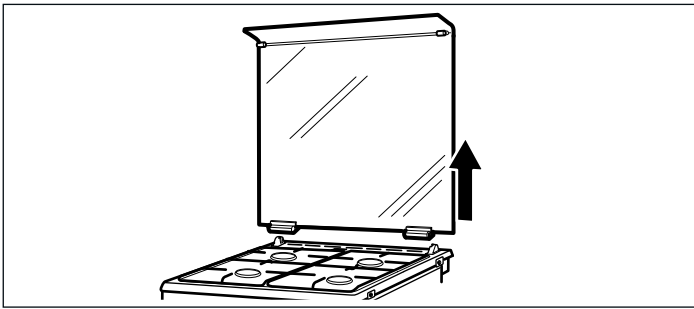

2. Desaperte os dois parafusos (T20) do lado esquerdo e direito da placa de cozinhar.

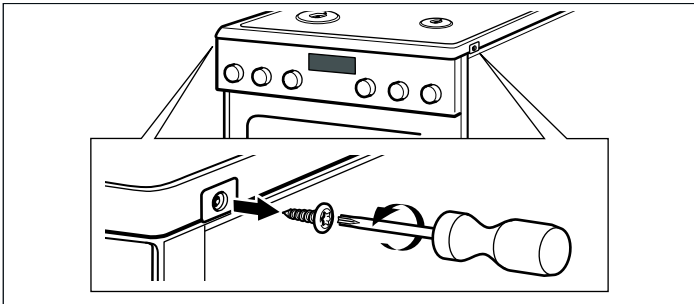

3. Retire cuidadosamente a cobertura de plástico à frente. Desaperte os parafusos (T20) que se encontram por baixo.

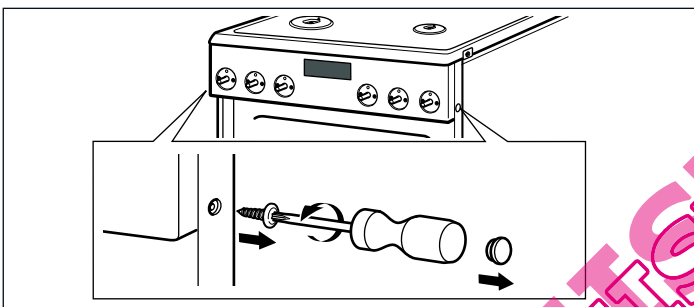

4. Retire o gavetão do forno. Retire ambos os parafusos (M4) em cada uma das aberturas na placa de comandos. Por fim, retire ambos os parafusos dos selectores de funções.

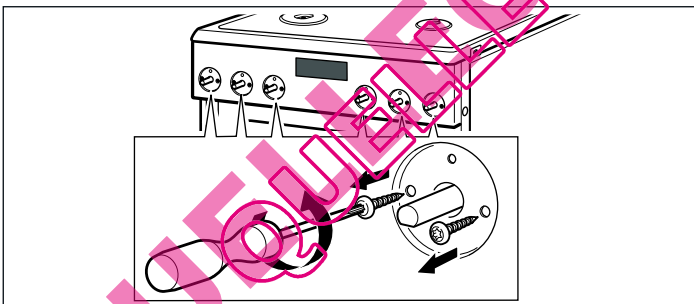

5. Segure a placa com ambas as mãos e puxe-a lentamente para cima. Desprenda-a e retire-a cuidadosamente dos ganchos de fixação. Atenção! Não danifique os cabos. As ligações não se podem soltar.

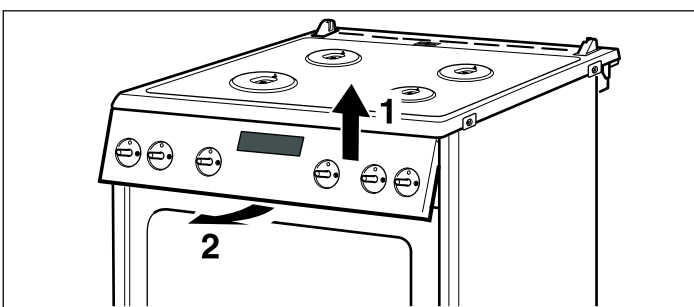

6. Deixe a placa ficar pendurada de lado

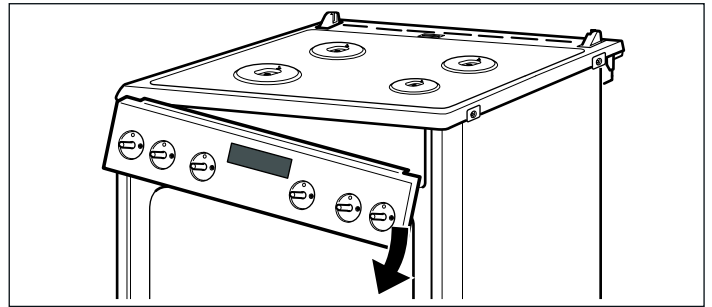

7. Desaparafuse os suportes da placa de comandos. Conforme o tipo de aparelho (3 ou 4 zonas de cozinhar a gás), o suporte esquerdo (L) pode ter um aspecto diferente.

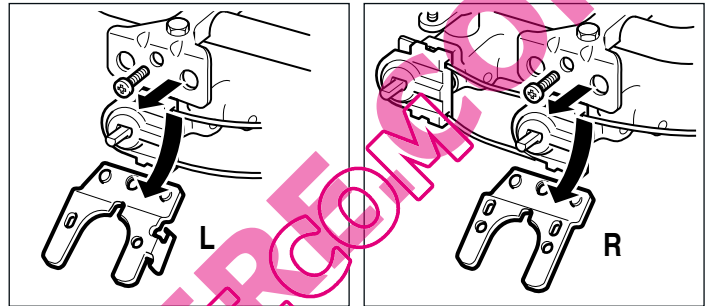

8. Retire os três ou quatro selectores com isqueiro eléctrico integrado (confirme o tipo de aparelho).

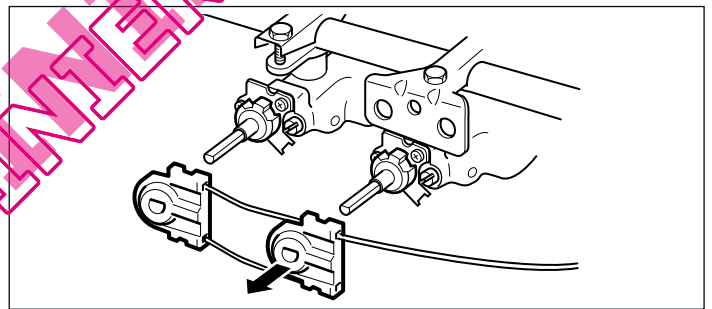

Com uma chave de fendas (n.º 2) para parafusos de cabeça ranhurada, aperte os injectores lateralmente até ao batente. Consulte a forma de voltar a montar a placa de comandos no capítulo "Voltar a montar a placa de comandos".

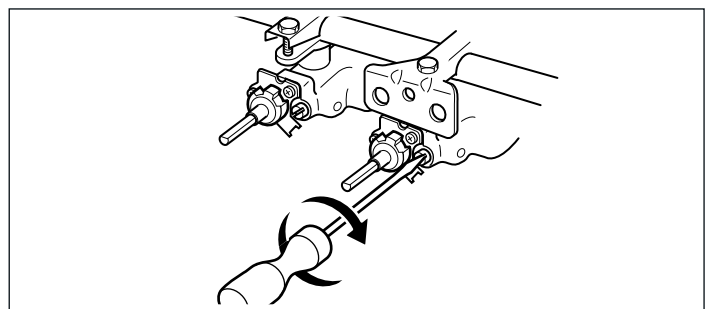

Conversão de gás líquido para gás natural e vice-versa

Quando o aparelho tiver de ser adaptado de gás líquido (GPL: G30, G31) para gás natural (GN: G20, G25) ou de gás natural para gás líquido.

Todos os injectores de derivação do aparelho têm de ser trocados.

Verifique a ligação do gás tal como descrito no capítulo "Ligação para gás líquido".

Desmontar a placa de comandos:

1. Abra a tampa e puxe-a para cima para retirá-la. Tenha cuidado para não perder as dobradiças.

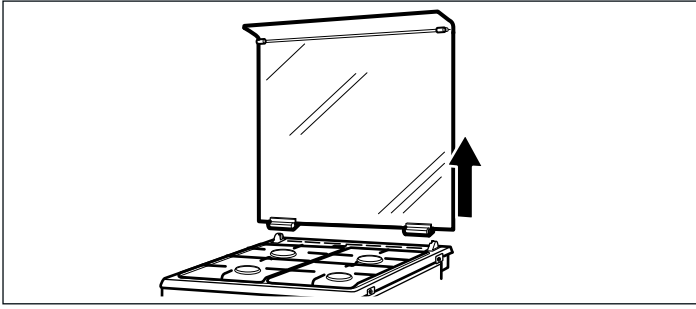

2. Desaperte os dois parafusos (T20) do lado esquerdo e direito da placa de cozinhar.

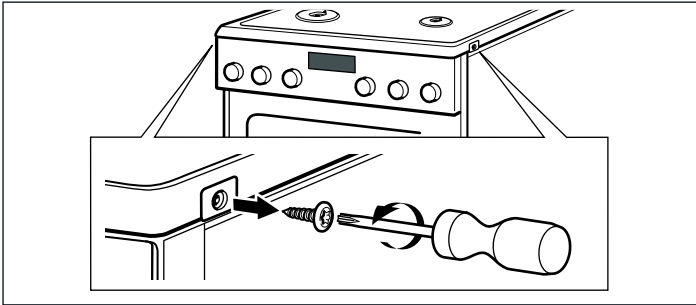

3. Retire cuidadosamente a cobertura de plástico à frente. Desaperte os parafusos (T20) que se encontram por baixo.

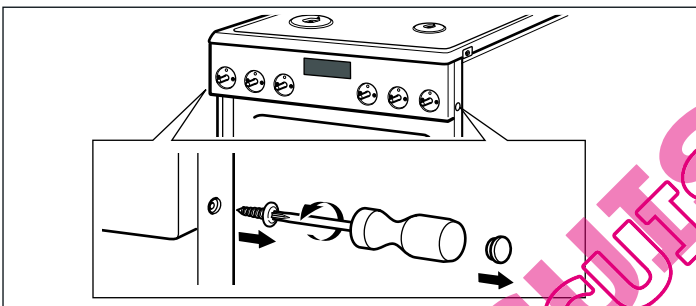

4. Retire o gavetão do forno. Retire ambos os parafusos (M4) nas aberturas 1 e 3, do lado direito, na placa de comandos. Por fim, retire ambos os parafusos dos selectores de funções.

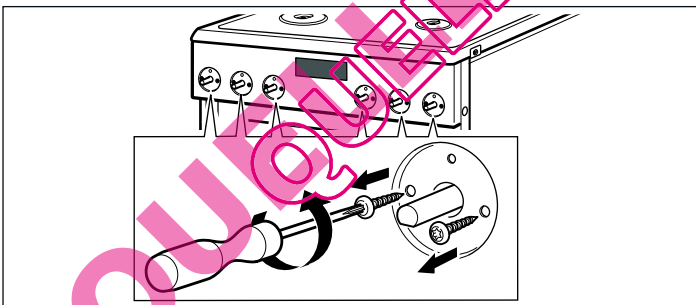

5. Segure a placa com ambas as mãos e puxe-a lentamente para cima. Desprenda-a e retire-a cuidadosamente dos ganchos de fixação. Atenção! Não danifique os cabos. As ligações não se podem soltar.

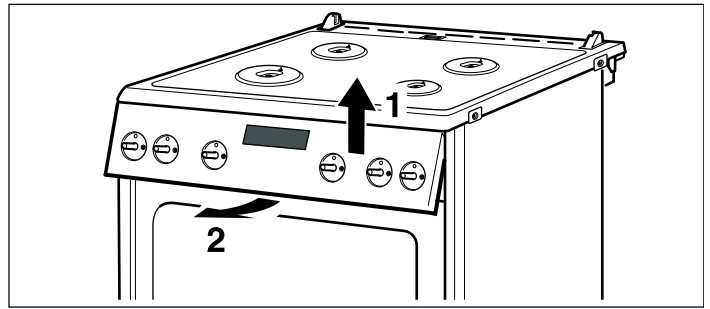

6. Deixe a placa ficar pendurada de lado.

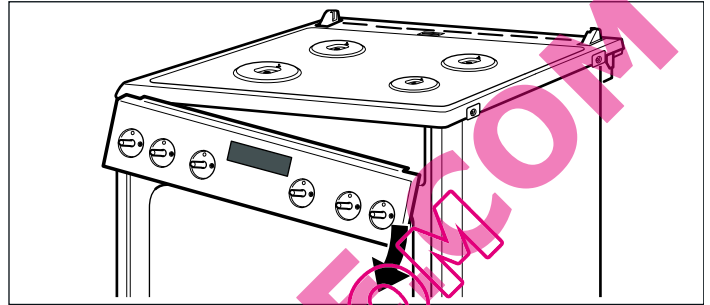

Trocar os injectores de derivação:

1. Desaparafuse os suportes da placa de comandos. Conforme o tipo de aparelho (3 ou 4 zonas de cozinhar a gás), o suporte esquerdo (L) pode ter um aspecto diferente.

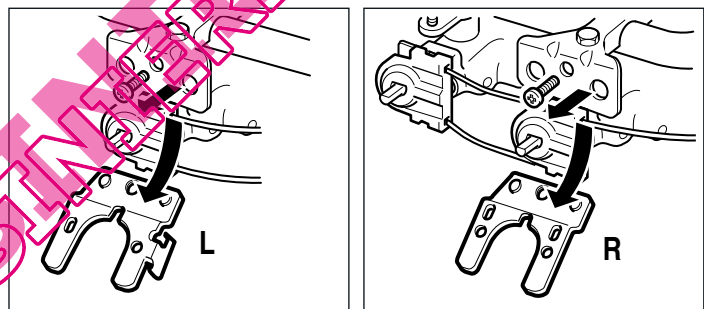

2. Retire os três selectores com isqueiro eléctrico integrado.

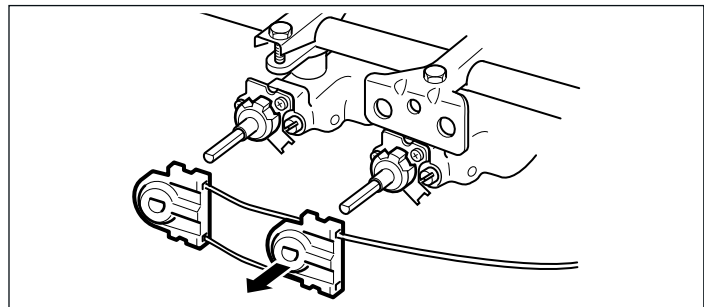

3. Desaperte os injectores de derivação com uma chave de fendas (n.º 2) de ponta achatada e extraia-os cuidadosamente com uma pinça.

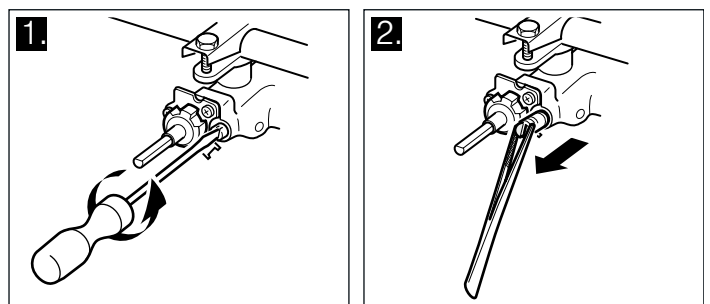

4. Seleccione os novos injectores de derivação adequados na tabela "Dados técnicos - Gás".

5. Verifique os vedantes. Utilize apenas injectores de derivação com vedantes em estado absolutamente perfeito.

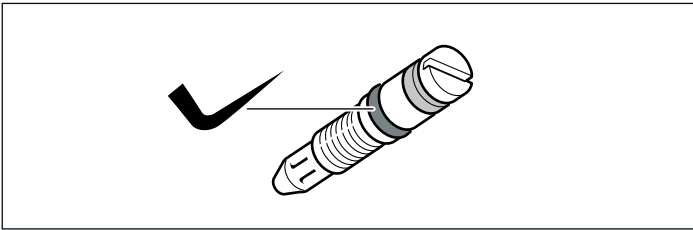

6. Coloque os novos injectores de derivação e aperte-os bem. Verifique se todos os injectores de derivação foram colocados nas torneiras ou espalhadores correctos.
7. Realize um teste de detecção de fugas. Consulte o capítulo “*Teste de detecção de fugas*”.
8. Volte a fixar os selectores com isqueiro eléctrico integrado e os suportes da placa de comandos.

Para voltar a montar a placa de comandos:

A montagem é feita pela ordem inversa.

1. Segure a placa com ambas as mãos e coloque-a devagar. Atenção! Não danifique os cabos nem solte as ligações. Desloque-a ligeiramente para baixo e prenda-a nos ganchos de fixação.
2. Volte a apertar ambos os parafusos dos selectores de funções.
3. Coloque ambos os parafusos (T20) (M4) nas aberturas 1 e 3, do lado direito.
4. Aperte os parafusos (T20) à frente, do lado direito e do lado esquerdo. Volte a colocar a cobertura de plástico.
5. Aperte os dois parafusos (T20) do lado esquerdo e direito da placa de cozinhar.
6. Se necessário, volte a colocar a tampa.
7. Volte a inserir o gavetão do forno ou a porta basculante.

Após o ajuste ou troca dos injectores de derivação

1. Coloque cuidadosamente os manípulos dos selectores.
2. Verifique o processo de queima dos queimadores a gás. Consulte o capítulo “*Processo de queima seguro*”.
3. Verifique se o aparelho está a funcionar correctamente.

Teste de detecção de fugas e de funcionamento

⚠ Perigo de explosão!

Certifique-se de que não há produção de faíscas. Não utilize chamas ou fogo aberto.

Verifique a estanquidade com uma espuma adequada.

Caso saia gás

Feche a torneira de alimentação de gás.
Areje bem o local.

Verifique mais uma vez as ligações de gás e dos injectores.
Repita o teste de detecção de fugas.

O teste de detecção de fugas deve ser efectuado por duas pessoas da seguinte forma.

Verificação do abastecimento de gás

1. Abra a torneira de alimentação de gás.
2. Cubra a ligação de gás a toda a volta com espuma.

Caso a espuma se dissolva ou saia gás, consulte o capítulo “*Caso saia gás*”.

Verifique também a estanquidade do lado fechado com um bujão roscado.

Verificação dos injectores dos queimadores

1. Abra a torneira de alimentação de gás.
Efectue o teste de detecção de fugas para cada injetor individualmente.

2. Para o efeito, tape a abertura do injetor dos queimadores com um dedo ou feche-a cuidadosamente com um aparelho específico.

3. Cubra o injetor a toda a volta com espuma.

4. Prima o manípulo do selector e rode-o no sentido contrário ao dos ponteiros do relógio, para abrir o gás.

Caso a espuma se dissolva ou saia gás, consulte o capítulo “*Caso saia gás*”.

Verificação dos injectores de derivação

1. Abra a torneira de alimentação de gás.
Efectue o teste de detecção de fugas para cada injetor de derivação individualmente.
2. Para o efeito, tape a abertura do injetor dos queimadores com um dedo e feche-a cuidadosamente com um aparelho específico.
3. Cubra o injetor de derivação do respectivo queimador a toda a volta com espuma.
4. Prima o manípulo do selector ou o manípulo da zona de cozinhar a gás e rode-o no sentido contrário ao dos ponteiros do relógio, para abrir o gás.

Caso a espuma se dissolva ou saia gás, consulte o capítulo “*Caso saia gás*”.

Verificar o processo de queima seguro

Após a conversão para um tipo de gás diferente, cada zona de cozinhar tem de ser verificada relativamente ao seu processo de queima e à produção de fumo.

Se surgirem problemas, tem de comparar os valores dos injectores com os indicados na tabela.

Modelos com dispositivo de segurança dos queimadores

1. Acenda a zona de cozinhar a gás.
2. Rode o manípulo do selector para a chama baixa.
O sistema de protecção da chama deve manter-se em funcionamento cerca de 1 minuto na posição “Chama baixa”.

3. Verifique se existe uma queima homogénea com chama baixa e chama alta. A chama deve arder de forma homogénea e sem interrupções.

4. Rode rapidamente o manípulo do selector entre a chama alta e a chama baixa. Repita esta acção várias vezes. A chama de gás não deve ficar instável nem apagar-se.

Dados técnicos - Gás

Foram listados diferentes tipos de gás e os respectivos valores.

Valores dos injectores para o queimador fraco

	G20	G20	G25	G25	G30	G30	GZ35	G25.1	GZ41	GZ50	GPB
Pressão do gás (mbar)	20	25	20	25	28-30	50	13	25	20	20	36
Injector (mm)	0,72	0,68	0,77	0,72	0,50	0,43	1,06	0,72	0,86	0,80	0,50
Injector de derivação (mm)	0,50	0,50	0,50	0,50	0,30	0,30	0,67	0,50	0,55	0,50	0,30
Potência de entrada máx. (kW)	1	1	1	1	1	1	1	1	1	1	1
Potência de entrada mín. (kW)	≤0,55	≤0,55	≤0,55	≤0,55	≤0,55	≤0,55	≤0,55	≤0,55	≤0,55	≤0,55	≤0,55
Fluxo de gás a 15 °C e 1013 mbar m ³ /h	0,095	0,11	0,111	0,111	-	-	0,139	0,111	0,120	0,1	-
Fluxo de gás a 15 °C e 1013 mbar g/h	-	-	-	-	73	73	-	-	-	-	74

Valores dos injectores para o queimador normal

	G20	G20	G25	G25	G30	G30	GZ35	G25.1	GZ41	GZ50	GPB
Pressão do gás (mbar)	20	25	20	25	28-30	50	13	25	20	20	36
Injector (mm)	0,97	0,91	1	0,94	0,65	0,56	1,31	0,94	1,09	1,05	0,65
Injector de derivação (mm)	0,58	0,58	0,58	0,58	0,36	0,38	0,75	0,58	0,67	0,58	0,38
Potência de entrada máx. (kW)	1,75	1,75	1,75	1,75	1,75	1,75	1,75	1,75	1,75	1,75	1,75
Potência de entrada mín. (kW)	≤0,9	≤0,9	≤0,9	≤0,9	≤0,9	≤0,9	≤0,9	≤0,9	≤0,9	≤0,9	≤0,9
Fluxo de gás a 15 °C e 1013 mbar m ³ /h	0,167	0,193	0,194	0,194	-	-	0,243	0,194	0,211	0,175	-
Fluxo de gás a 15 °C e 1013 mbar g/h	-	-	-	-	127	127	-	-	-	-	129

Valores dos injectores para o queimador para Wok (opcional)

	G20	G20	G25	G25	G30	G30	GZ35	G25.1	GZ41	GZ50	GPB
Pressão do gás (mbar)	20	25	20	25	28-30	50	13	25	20	20	36
Injector (mm)	1,35	1,20	1,45	1,40	0,96	0,75	2,20	1,40	1,57	1,35	0,96
Injector de derivação (mm)	0,88	0,88	0,88	0,88	0,55	0,55	CEGO	0,88	0,88	0,88	0,55
Potência de entrada máx. (kW)	3,6	3,6	3,6	3,6	3,6	3,6	3,6	3,6	3,5	3,6	3,6
Potência de entrada mín. (kW)	≤1,7	≤1,7	≤1,7	≤1,7	≤1,7	≤1,7	≤1,7	≤1,7	≤1,7	≤1,7	≤1,7
Fluxo de gás a 15 °C e 1013 mbar m ³ /h	0,342	0,398	0,398	0,398	-	-	0,501	0,398	0,422	0,360	-
Fluxo de gás a 15 °C e 1013 mbar g/h	-	-	-	-	261	261	-	-	-	-	266

Valores dos injectores para o queimador forte (opcional)

	G20	G20	G25	G25	G30	G30	GZ35	G25.1	GZ41	GZ50	GPB
Pressão do gás (mbar)	20	25	20	25	28-30	50	13	25	20	20	36
Injector (mm)	1,16	1,10	1,34	1,21	0,85	0,75	1,48	1,21	1,35	1,10	0,76
Injector de derivação (mm)	0,75	0,75	0,75	0,75	0,46	0,46	0,86	0,75	0,75	0,75	0,46
Potência de entrada máx. (kW)	3	3	3	3	3	3	2,7	3	2,7	2,7	2,7
Potência de entrada mín. (kW)	≤1,3	≤1,3	≤1,3	≤1,3	≤1,3	≤1,3	≤1,3	≤1,3	≤1,3	≤1,3	≤1,3
Fluxo de gás a 15 °C e 1013 mbar m ³ /h	0,285	0,331	0,332	0,332	-	-	0,376	0,332	0,326	0,270	-
Fluxo de gás a 15 °C e 1013 mbar g/h	-	-	-	-	218	218	-	-	-	-	200



QUESTECUISINIERE.COM

QUELELECTSINTERE.COM